

WD12J8****



Waschtrockner

Benutzerhandbuch

Imagine the possibilities

Vielen Dank, dass Sie sich für dieses Gerät von Samsung entschieden haben.



SAMSUNG

Inhalt

Sicherheitsinformationen	3
Wichtige Informationen zu den Sicherheitshinweisen	3
Wichtige Symbole für Sicherheitshinweise	3
Wichtige Hinweise zur Sicherheit	4
Hinweise zur WEEE-Kennzeichnung	11
Aufstellen des Geräts	12
Lieferumfang	12
Anforderungen an Aufstellung und Installation	13
Schritt-für-Schritt-Anleitung für die Installation	15
Vor der ersten Verwendung	20
Anfangseinstellungen	20
Waschhinweise	21
Hinweise zum Waschmittelbehälter	23
Bedienung	25
Bedienfeld	25
Mit wenigen einfachen Schritten zu sauberer Wäsche	26
Übersicht über die Programme	28
Einstellung (* )	32
Wartung und Pflege	34
Trommeleinigung	34
Smart Check	35
Notentleerung	36
Reinigung	37
Vorgehensweise bei Frost	40
Vorgehensweise bei längerem Nichtgebrauch	40
Fehlerbehebung	41
Prüfpunkte	41
Informationscodes	42
Technische Daten	43
Umweltschutzhinweise	43
Bedeutung der Pflegesymbole	44
Technisches Datenblatt	45
Technisches Datenblatt	46

Sicherheitsinformationen

Wir freuen uns, dass Sie sich für diese neue Waschmaschine von Samsung entschieden haben. Dieses Handbuch enthält wichtige Informationen bezüglich des Anschlusses, der Verwendung und der Pflege Ihres neuen Geräts. Nehmen Sie sich bitte etwas Zeit, um dieses Handbuch zu lesen, denn nur so können Sie die vielen Vorteile und Funktionen Ihrer Waschmaschine voll nutzen.

Wichtige Informationen zu den Sicherheitshinweisen





Lesen Sie dieses Handbuch sorgfältig durch. So stellen Sie sicher, dass Sie über die sichere und effiziente Verwendung der umfangreichen Features und Funktionen Ihres neuen Geräts Bescheid wissen. Bewahren Sie das Handbuch an einem sicheren Platz in der Nähe des Geräts auf, damit Sie auch in Zukunft schnell darauf zurückgreifen können. Verwenden Sie das Gerät nur zu den in diesem Handbuch beschriebenen Zwecken.

Die Warnungen und wichtigen Sicherheitshinweise in diesem Benutzerhandbuch decken nicht alle denkbaren Umstände und Situationen ab. Lassen Sie den gesunden Menschenverstand, Vorsicht und die notwendige Sorgfalt nicht außer Acht, wenn Sie Ihre Waschmaschine aufstellen, warten und einsetzen.

Da die folgenden Hinweise zum Betrieb für verschiedene Modelle gelten, können die Eigenschaften Ihrer Waschmaschine sich leicht von den in diesem Handbuch beschriebenen unterscheiden, und es kann sein, dass nicht alle Warnhinweise zutreffen. Bei Fragen oder Problemen wenden Sie sich an Ihr nächstgelegenes Kundendienstzentrum, oder holen Sie sich online Hilfe und Informationen unter www.samsung.com.

Wichtige Symbole für Sicherheitshinweise

Bedeutung der Symbole und Zeichen in diesem Benutzerhandbuch:

	WARNUNG: Gefährliche bzw. unsichere Praktiken, die zu schweren Verletzungen, Tod und/oder Sachschäden führen können.
	VORSICHT: Gefährliche bzw. unsichere Praktiken, die zu Verletzungen und/oder Sachschäden führen können.
	HINWEIS
	Lesen Sie die Anweisungen

Die folgenden Warnhinweise sollen Sie und andere vor Verletzungen schützen.

Befolgen Sie die Hinweise genau.

Lesen Sie dieses Handbuch aufmerksam durch, und bewahren Sie es an einem sicheren Ort auf, damit Sie die Informationen später schnell wiederfinden.

Lesen Sie alle Anweisungen sorgfältig durch, ehe Sie dieses Gerät einsetzen.

Wie alle mit Strom betriebenen Geräte mit beweglichen Bauteilen besitzt auch dieses Gerät ein gewisses Gefahrenpotenzial. Um dieses Gerät sicher nutzen zu können, müssen Sie sich mit den Bedienungsabläufen vertraut machen und bei der Verwendung Vorsicht walten lassen.

Wichtige Hinweise zur Sicherheit



WARNUNG: Beachten Sie bei Verwendung des Geräts die folgenden grundlegenden Sicherheitshinweise, um die Gefahr von Bränden, Stromschlägen oder Verletzungen zu verringern:

1. Dieses Gerät ist nicht zur Verwendung durch Personen (einschließlich Kindern) mit verringerten körperlichen, sensorischen oder mentalen Fähigkeiten oder einem Mangel an Erfahrung und Wissen bestimmt, sofern sie nicht von einer für ihre Sicherheit verantwortliche Person im Umgang mit dem Gerät unterwiesen wurden und von dieser beaufsichtigt werden.
2. **Bei Verwendung in Europa:** Dieses Gerät darf von Kindern ab 8 Jahren und Personen mit verminderten körperlichen, sensorischen oder geistigen Fähigkeiten oder einem Mangel an Erfahrung und Wissen nur bedient werden, wenn sie unter Aufsicht stehen oder eine Unterweisung zum sicheren Umgang mit dem Gerät erhalten haben und die damit verbundenen Gefahren verstehen. Kinder dürfen nicht mit dem Gerät spielen. Kinder dürfen bei Reinigung und Wartung nur dann helfen, wenn sie dabei beaufsichtigt werden.
3. Kinder müssen beaufsichtigt werden, um zu verhindern, dass sie mit dem Gerät spielen.
4. Falls das Netzkabel beschädigt ist, muss es vom Hersteller oder vom Kundendienst bzw. von einer entsprechend qualifizierten Fachkraft ausgetauscht werden, um Gefährdungen auszuschließen.
5. Es sind die neuen mit dem Gerät gelieferten Schlauchsets zu verwenden und die alten dürfen nicht wiederverwendet werden.
6. Wenn das Gerät am Boden Belüftungsöffnungen besitzt, müssen Sie darauf achten, dass diese nicht durch Teppich verdeckt werden.
7. **Bei Verwendung in Europa:** Kinder unter 3 Jahren müssen von dem Gerät ferngehalten werden, es sei denn, sie werden ständig beaufsichtigt.
8. **VORSICHT:** Um die Gefahr eines unbeabsichtigten Zurücksetzens der thermischen Abschaltung zu verhindern, darf das Gerät nicht mit einem externen Schalter, wie z. B. einem Timer, ausgestattet oder an einen Stromkreis angeschlossen werden, der vom Versorgungsunternehmen regelmäßig ein- bzw. ausgeschaltet wird.
9. Das Gerät darf nicht verwendet werden, wenn Sie zum Reinigen auch Industriechemikalien eingesetzt haben.

10. Das Flusensieb muss ggf. häufiger gereinigt werden.
11. Achten Sie darauf, dass sich um das Gerät kein Faserstaub ansammelt. (Gilt nicht für Geräte, deren Abluft aus dem Gebäude abgeleitet wird.)
12. Es muss für eine angemessene Belüftung gesorgt werden, um ein Zurückströmen von Gasen aus Haushaltsgeräten mit Verbrennung (einschließlich offener Feuer) in den Raum zu verhindern.
13. Trocknen Sie im Wäschetrockner keine ungewaschene Wäsche.
14. Wäschestücke, die mit Speiseöl, Aceton, Benzin, Kerosin, Fleckentfernern, Terpentin, Wachsen oder Wachsentfernern verunreinigt sind, sollten mit einer zusätzlichen Menge an Waschmittel mit hoher Temperatur gewaschen werden, bevor Sie sie im Wäschetrockner trocknen.
15. Trocknen Sie im Wäschetrockner keine Wäschestücke wie Schaumgummi (Latexschwamm), Duschhauben, wasserfeste Textilien, Artikel oder Kleidung mit Gummianteil oder Kissen mit Schaumgummifüllung.
16. Befolgen Sie bei der Verwendung von Weichspülern und ähnlichen Produkten die Anweisungen auf der jeweiligen Verpackung.
17. Der letzte Teil eines Trockenprogramms erfolgt bei nur geringer Temperatur (Kühlprogramm), damit die Wäschestücke auskühlen können und nicht beschädigt werden.
18. Entfernen Sie alle Gegenstände aus den Taschen (z. B. Feuerzeuge und Streichhölzer).
19. **WARNUNG:** Halten Sie das Gerät niemals vor dem Ende des Trockenprogramms an, es sei denn, alle Wäschestücke werden schnell herausgenommen und ausgebreitet, so dass sich die Wärme verteilen kann.
20. Die Abluft darf nicht in einen Kamin zur Ableitung von Rauch aus Geräten geführt werden, die Gas oder andere Brennstoffe verwenden.
21. Das Gerät darf nicht hinter einer abschließbaren Tür, einer Schiebetür oder einer Tür mit Scharnieren auf der vom Trockner abgewandten Seite aufgestellt werden, sodass die Tür des Trockners nicht mehr vollständig geöffnet werden kann.

WARNUNG: Wichtige Warnhinweise für die Installation

Die Installation dieses Geräts muss von einem qualifizierten Techniker oder einem dazu befugten Dienstleister durchgeführt werden.

- Andernfalls besteht Verletzungsgefahr bzw. die Gefahr von Stromschlägen, Bränden, Explosionen oder Störungen des Geräts.

Das Gerät ist schwer, gehen Sie beim Heben also vorsichtig vor.

Verbinden Sie das Netzkabel nur mit einer Steckdose für 220 – 240 V~ bei 50 Hz, und verwenden Sie die Steckdose nur für dieses Gerät. Verwenden Sie niemals ein Verlängerungskabel.

- Wenn Sie eine Steckdose gemeinsam mit anderen Geräten benutzen (mit Hilfe einer Steckerleiste oder eines Verlängerungskabels) können Stromschläge oder Brände die Folge sein.
- Stellen Sie sicher, dass Netzspannung, Frequenz und Stromstärke den Angaben in den technischen Daten des Geräts entsprechen. Andernfalls besteht die Gefahr eines Stromschlags oder Brands. Stecken Sie den Netzstecker fest in die Steckdose.

Entfernen Sie mit einem trockenen Tuch regelmäßig alle Fremdkörper wie Staub oder Wasser vom Netzstecker und von den Kontakten.

- Ziehen Sie den Netzstecker heraus, und reinigen Sie ihn mit einem trockenen Tuch.
- Andernfalls besteht die Gefahr eines Stromschlags oder Brands.

Verbinden Sie den Netzstecker richtig herum mit der Steckdose, so dass das Kabel zum Boden hin verläuft.

- Wenn Sie den Netzstecker anders herum mit der Steckdose verbinden, können die Drähte im Innern des Kabels beschädigt werden. Dies kann einen Stromschlag oder Brand verursachen.

Halten Sie alle Verpackungsmaterialien außerhalb der Reichweite von Kindern, denn Verpackungsmaterial kann für Kinder gefährlich sein.

- Wenn ein Kind sich eine Tüte über den Kopf zieht, kann es ersticken.

Wenn das Gerät, das Netzkabel oder der Stecker beschädigt sind, wenden Sie sich an Ihr nächstgelegenes Kundendienstzentrum.

Dieses Gerät muss ordnungsgemäß geerdet sein.

Erden Sie das Gerät nicht an einem Gasrohr, Wasserrohr aus Kunststoff oder der Telefonleitung.

- Andernfalls besteht die Gefahr von Stromschlägen, Bränden, Explosionen oder Störungen des Geräts.
- Verbinden Sie das Netzkabel niemals mit einer Steckdose, die nicht korrekt geerdet ist, und vergewissern Sie sich, dass die Erdung den örtlichen und nationalen Vorschriften entspricht.

Stellen Sie dieses Gerät nicht in der Nähe von Heizkörpern oder entflammbarem Material auf.

Installieren Sie dieses Gerät weder an einem feuchten, öligen oder staubigen Ort, noch an einem Platz, der direktem Sonnenlicht oder Wassereinwirkungen (Regentropfen) ausgesetzt ist.

Stellen Sie dieses Gerät nicht an Orten auf, an denen es niedrigen Temperaturen ausgesetzt ist.

- Bei Frost können die Rohre platzen.

Stellen Sie dieses Gerät nicht an Orten auf, an denen Gas austreten kann.

- Andernfalls besteht die Gefahr eines Stromschlags oder Brands.

Verwenden Sie keinen Stromtransformator.

- Andernfalls besteht die Gefahr eines Stromschlags oder Brands.

Verwenden Sie keine beschädigten Netzstecker bzw. Netzkabel und keine losen Steckdosen.

- Andernfalls besteht die Gefahr eines Stromschlags oder Brands.

Ziehen Sie nicht am Netzkabel, und knicken Sie es nicht zu stark.

Verdrehen bzw. verknoten Sie das Netzkabel nicht.

Verlegen Sie das Netzkabel nicht über scharfe Metallkanten, stellen Sie keine schweren Gegenstände darauf, verlegen Sie das Netzkabel nicht zwischen Objekten, und schieben Sie das Netzkabel nicht in den Raum hinter dem Gerät.

- Andernfalls besteht die Gefahr eines Stromschlags oder Brands.

Ziehen Sie nicht am Netzkabel, wenn Sie den Stecker aus der Steckdose ziehen.

- Fassen Sie beim Herausziehen den Stecker selbst an.
- Andernfalls besteht die Gefahr eines Stromschlags oder Brands.

Stellen Sie das Gerät so auf, dass der Netzstecker, der Wasserzulauf und die Abflussrohre zugänglich sind.

VORSICHT: Vorsichtshinweise für die Installation

Dieses Gerät muss so aufgestellt werden, dass der Netzstecker leicht zugänglich ist.

- Andernfalls besteht die Gefahr eines Stromschlags oder Brands aufgrund von Fehlströmen.

Stellen Sie Ihr Gerät auf einem festen und ebenen Untergrund auf, der das Gewicht tragen kann.

- Andernfalls besteht Verletzungsgefahr bzw. die Gefahr von starken Schwingungen, Wandern der Maschine, Geräuschentwicklung und Störungen des Geräts.

WARNUNG: Wichtige Warnhinweise für die Nutzung

Wenn das Gerät unter Wasser geraten sollte, trennen Sie sofort die Wasser- und Stromversorgung, und wenden Sie sich an Ihr nächstgelegenes Kundendienstzentrum.

- Berühren Sie den Netzstecker nicht mit nassen Händen.
- Andernfalls besteht die Gefahr von Stromschlägen.

Wenn das Gerät ungewöhnliche Geräusche, Brandgeruch oder Rauch entwickelt, trennen Sie sofort die Stromversorgung, und wenden Sie sich an Ihr nächstgelegenes Kundendienstzentrum.

- Andernfalls besteht die Gefahr eines Stromschlags oder Brands.

Im Fall eines Gaslecks (z. B. durch Propangas, Erdgas usw.) lüften Sie den Raum sofort, ohne den Netzstecker zu berühren.

Berühren Sie weder das Gerät noch das Netzkabel.

- Verwenden Sie keinen Lüfter.
- Jeder Funke kann zu einer Explosion oder einem Brand führen.

Erlauben Sie Kindern nicht, in oder auf dem Gerät zu spielen. Entfernen Sie vor der Entsorgung des Geräts außerdem den Türverschlusshebel der Waschmaschine.

- Wenn ein Kind in der Waschmaschine eingeschlossen ist, kann es gefangen sein und ersticken.

Achten Sie darauf, die Verpackung am Boden der Waschmaschine (Schaumstoff, Styropor) zu entfernen, ehe Sie sie verwenden.

Waschen Sie keine mit Benzin, Kerosin, Waschbenzin, Verdünnern, Alkohol oder anderen leicht entzündlichen oder explosiven Substanzen verunreinigten Kleidungsstücke.

- Andernfalls besteht die Gefahr von Stromschlägen, Bränden oder Explosionen.

Öffnen Sie die Tür der Waschmaschine nicht mit Gewalt und im Betrieb (Waschen bei hoher Temperatur/Trocknen/Schleudern).

- Das aus der Waschmaschine austretende Wasser kann zu Verbrennungen führen oder bewirken, dass der Boden schlüpfrig wird. Dies kann zu Verletzungen führen.
- Wenn Sie die Gerätetür mit Gewalt öffnen, kann dies zu Beschädigungen des Geräts oder zu Verletzungen führen.

Legen Sie niemals Ihre Hände unter die Waschmaschine, während diese in Betrieb ist.

- Dies kann zu Verletzungen führen.

Berühren Sie den Netzstecker nicht mit nassen Händen.

- Andernfalls besteht die Gefahr von Stromschlägen.

Schalten Sie das Gerät im Betrieb nicht durch Herausziehen des Netzsteckers aus.

- Wenn Sie den Netzstecker wieder mit der Steckdose verbinden, kann ein Funke und somit ein Stromschlag oder Brand verursacht werden.

Dieses Gerät darf nur dann von Kindern oder Personen mit verminderten körperlichen, sensorischen oder geistigen Fähigkeiten bedient werden, wenn sie dabei beaufsichtigt werden. Erlauben Sie Kindern nicht, in oder auf das Gerät zu klettern.

- Andernfalls besteht die Gefahr von Stromschlägen, Verbrennungen oder Verletzungen.

Legen Sie niemals Ihre Hände oder Metallgegenstände unter die laufende Waschmaschine.

- Dies kann zu Verletzungen führen.

Ziehen Sie nicht am Netzkabel, um den Netzstecker des Geräts aus der Steckdose zu ziehen. Fassen Sie immer fest am Stecker an, und ziehen Sie ihn gerade aus der Steckdose.

- Schäden am Netzkabel können einen Kurzschluss, Brand und/oder Stromschlag verursachen.

Versuchen Sie nicht selbst, das Gerät zu reparieren, auseinander zu nehmen oder zu verändern.

- Verwenden Sie ausschließlich Normsicherungen (KEINESFALLS Überbrückungen aus Kupfer, Stahldraht usw.).
- Wenn das Gerät repariert oder neu installiert werden muss, wenden Sie sich an Ihr nächstgelegenes Kundendienstzentrum.
- Andernfalls besteht Verletzungs- oder Brandgefahr bzw. die Gefahr von Stromschlägen oder Störungen des Geräts.

Wenn sich der Frischwasserschlauch am Hahn löst und das Gerät überflutet wird, ziehen Sie den Netzstecker aus der Steckdose.

- Andernfalls besteht die Gefahr eines Stromschlags oder Brands.

Ziehen Sie den Netzstecker bei Gewitter oder Blitzschlag, und wenn das Gerät längere Zeit nicht genutzt wird, aus der Steckdose.

- Andernfalls besteht die Gefahr eines Stromschlags oder Brands.

Wenn Fremdkörper in das Gerät gelangen, ziehen Sie den Netzstecker und wenden Sie sich an das nächstgelegene Samsung-Kundendienstzentrum.

- Andernfalls besteht die Gefahr eines Stromschlags oder Brands.

Erlauben Sie Kindern (oder Haustieren) nicht, in oder auf dem Gerät zu spielen. Die Gerätetür kann von innen nicht leicht geöffnet werden, und Kinder können ernsthaft verletzt werden, wenn sie im Innern eingeschlossen sind.

VORSICHT: Vorsichtshinweise für die Verwendung

Wenn die Waschmaschine durch Fremdstoffe wie Reinigungsmittel, Schmutz, Lebensmittelabfälle usw. verunreinigt wird, ziehen Sie den Netzstecker aus der Steckdose, und reinigen Sie die Waschmaschine mit einem feuchten und weichen Tuch.

- Andernfalls besteht die Gefahr von Verfärbung, Verformung, Beschädigung oder Rost.

Die Frontscheibe kann durch starke Schläge beschädigt werden. Seien Sie vorsichtig, wenn Sie die Waschmaschine verwenden.

- Wenn das Glas kaputt ist, kann dies zu Verletzungen führen.

Öffnen Sie den Wasserhahn nach einem Ausfall der Wasserversorgung oder bei Neuanschluss des Frischwasserschlauchs nur langsam.

Öffnen Sie den Hahn auch nach einer langen Zeit ohne Gebrauch nur langsam.

- Der Luftdruck im Frischwasserschlauch oder im Wasserrohr kann zu Beschädigungen an Bauteilen oder zu Wasserlecks führen.

Wenn im Betrieb das Wasser nicht ordnungsgemäß abgeführt wird, überprüfen Sie, ob ein Problem mit dem Abfluss vorliegt.

- Wenn die Waschmaschine trotz Überflutung aufgrund eines Problems mit dem Abfluss weiter verwendet wird, kann dies zu einem Stromschlag oder Brand führen.

Geben Sie die Wäsche vollständig in die Trommel, damit sie nicht in der Gerätetür eingeklemmt wird.

- Wenn Wäsche in der Gerätetür eingeklemmt wird, kann dies zu Beschädigungen der Wäsche oder der Waschmaschine bzw. zu Wasseraustritt führen.

Stellen Sie die Wasserzufuhr ab, wenn die Waschmaschine nicht eingesetzt wird.

Stellen Sie sicher, dass die Schrauben am Anschluss des Frischwasserschlauchs richtig festgezogen sind.

- Andernfalls besteht die Gefahr von Sachschäden oder Verletzungen.

Achten Sie darauf, dass die Gummidichtung und der Glaseinsatz der vorderen Gerätetür nicht durch Fremdstoffe verunreinigt sind (z. B. Schmutz, Gewebe, Haare usw.).

- Wenn Fremdstoffe in der Gerätetür eingeklemmt werden oder die Tür nicht vollständig geschlossen ist, kann dies zu Wasseraustritt führen.

Öffnen Sie vor Benutzung des Geräts den Hahn, und überprüfen Sie, ob der Frischwasserschlauch fest angeschlossen ist und kein Wasser austritt.

- Wenn sich die Schrauben am Anschluss des Frischwasserschlauchs gelockert haben, kann dies zu Wasseraustritt führen.

Das von Ihnen erworbene Gerät ist nur zum Gebrauch im Haushalt bestimmt.

Die Verwendung zu kommerziellen Zwecken stellt eine missbräuchliche Nutzung des Geräts dar. In diesem Fall fällt das Gerät nicht unter die Standardgarantie von Samsung, und Samsung kann nicht für Fehlfunktionen oder Schäden aufgrund dieser missbräuchlichen Verwendung verantwortlich gemacht werden.

Stellen Sie weder sich selbst noch irgendwelche Gegenstände (Wäsche, brennende Kerzen, angezündete Zigaretten, Geschirr, Chemikalien, Metall usw.) auf das Gerät.

- Andernfalls besteht Verletzungs- oder Brandgefahr bzw. die Gefahr von Stromschlägen oder Störungen des Geräts.

Sprühen Sie keine flüchtigen Stoffe wie z. B. Insektizide auf die Oberfläche des Geräts.

- Sie sind nicht nur gefährlich für Ihre Gesundheit, sondern es besteht auch die Gefahr von Stromschlägen, Bränden oder Störungen des Geräts.

Stellen Sie keine Gegenstände, die ein elektromagnetisches Feld erzeugen, in die Nähe der Waschmaschine.

- Andernfalls besteht Verletzungsgefahr in Folge von Störungen.

Bei einem Heißwaschgang oder beim Trocknen abfließendes Wasser ist heiß. Berühren Sie nicht das Wasser.

- Andernfalls besteht die Gefahr von Verbrennungen oder Verletzungen.

Sie dürfen wasserdichte Sitze, Matten oder Kleidungsstücke (*) nur dann in Ihrer Waschmaschine waschen, schleudern oder trocknen, wenn Ihr Gerät über ein spezielles Programm dafür verfügt.

(*): Bettwäsche aus Wolle, Regenumhänge, Angelwesten, Skihosen, Schlafsäcke, Windelhöschen, Trainingsanzüge und sowie Fahrrad-, Motorrad- und Autoabdeckungen usw.

- Waschen Sie keine dicken oder harten Matten, auch wenn das Waschen laut Pflegehinweis erlaubt ist. Dies kann aufgrund übermäßiger Vibrationen zu Verletzungen oder Schäden an der Waschmaschine, den Wänden, dem Boden oder der Bekleidung führen.
- Waschen Sie keine Teppiche oder Fußmatten mit Gummirücken. Die Beschichtung kann sich lösen und dabei an der Innenseite der Trommel kleben bleiben. Dies kann zu Fehlfunktionen z. B. beim Abpumpen führen.

Verwenden Sie die Waschmaschine niemals ohne Waschmittelbehälter.

- Andernfalls besteht die Gefahr von Stromschlägen oder Verletzungen aufgrund von Wasseraustritt.

Berühren Sie beim oder kurz nach dem Trocknen nicht das Innere der Trommel, da diese heiß ist.

- Andernfalls besteht Verbrennungsgefahr.

Legen Sie niemals Ihre Hände in den Waschmittelbehälter.

- Andernfalls besteht Verletzungsgefahr, weil Ihre Hand vom Reinigungsmittel einzug eingeklemmt werden kann.

Geben Sie außer Wäsche keinerlei Objekte (wie Schuhe, Lebensmittelabfälle oder Tiere) in die Waschmaschine.

- Dies kann aufgrund übermäßiger Vibrationen zu Schäden an der Waschmaschine und zum Tod oder zu Verletzungen der Tiere führen.

Drücken Sie die Tasten nicht mit Hilfe scharfer Gegenstände wie Stiften, Messern, Fingernägeln usw.

- Andernfalls besteht die Gefahr von Stromschlägen oder Verletzungen.

Waschen Sie keine durch Öl, Creme oder Lotion verunreinigte Wäsche, wie sie sich z. B. in Kosmetik- oder Massagesalons findet.

- Andernfalls besteht die Gefahr von Verformung der Gummidichtungen und Wasseraustritt.

Lassen Sie Bleichmittel und Metallobjekte wie Sicherheits- oder Haarnadeln nicht längere Zeit in der Trommel.

- Dadurch kann die Trommel rosten.
- Sollte sich doch einmal Rost auf der Oberfläche der Trommel bilden, tragen Sie ein (pH-neutrales) Waschmittel auf die Oberfläche auf, und entfernen Sie den Rost mit einem Schwamm. Verwenden Sie niemals eine Metallbürste.

Geben Sie keine chemischen Reinigungsmittel direkt auf die Wäsche, und waschen, spülen oder schleudern Sie keine Wäsche, die mit chemischen Reinigungsmitteln verunreinigt ist.

- Dies kann aufgrund der Hitze beim Oxidieren des Öls zu spontaner Selbstentzündung oder Explosion führen.

Verwenden Sie kein Wasser aus Wasserkühl-/heizgeräten.

- Andernfalls besteht die Möglichkeit von Störungen der Waschmaschine.

Verwenden Sie keine natürliche Handwaschseife für die Waschmaschine.

- Wenn sie hart wird und sich in der Waschmaschine ansammelt, kann es zu Problemen mit dem Gerät, Verfärbungen, Rost oder schlechten Gerüchen kommen.

Geben Sie Strümpfe und Büstenhalter in ein Wäschenetz, und waschen Sie sie zusammen mit der anderen Wäsche.

Waschen Sie große Wäschestücke wie z. B. Bettwäsche nicht in einem Wäschenetz.

- Andernfalls besteht Verletzungsgefahr aufgrund übermäßiger Vibrationen.

Verwenden Sie kein verklumptes Waschmittel.

- Wenn es sich in der Waschmaschine ansammelt, kann es zu Wasseraustritt kommen.

Stellen Sie vor Verwendung des Geräts sicher, dass die Taschen aller zu behandelnden Kleidungsstücke leer sind.

- Harte bzw. spitze Gegenstände wie Münzen, Sicherheitsnadeln, Nägel, Schrauben oder Steine können schwere Schäden an Ihrer Waschmaschine verursachen.

Waschen Sie keine Kleidung mit großen Schnallen, Knöpfen oder anderen schweren Metallapplikationen.

Sortieren Sie die Wäsche anhand der Farbe ausgehend von ihrer Farbechtheit, und wählen Sie die empfohlene Kombination aus Programm, Wassertemperatur und Zusatzfunktionen.

- Andernfalls besteht die Gefahr von Verfärbungen oder Beschädigungen des Stoffs.

Achten Sie darauf, dass Kinder sich beim Schließen der Gerätetür nicht die Finger darin einklemmen.

- Andernfalls kann dies zu Verletzungen führen.

⚠️ WARNUNG: Wichtige Warnhinweise für die Reinigung

Sprühen Sie zum Reinigen kein Wasser direkt auf das Gerät.

Verwenden Sie kein stark säurehaltiges Reinigungsmittel.

Verwenden Sie niemals Waschbenzin, Verdünner oder Alkohol, um das Gerät zu reinigen.

- Andernfalls können Verfärbungen, Verformungen, Schäden, Stromschläge oder Brände die Folge sein.

Ziehen Sie den Netzstecker aus der Steckdose, bevor Sie das Gerät reinigen oder Wartungsarbeiten durchführen.

- Andernfalls besteht die Gefahr eines Stromschlags oder Brands.

Hinweise zur WEEE-Kennzeichnung



Korrekte Entsorgung von Altgeräten (Elektroschrott) (Gilt für Länder mit Abfalltrennsystemen)

Die Kennzeichnung auf dem Produkt, Zubehörteilen bzw. auf der dazugehörigen Dokumentation gibt an, dass das Produkt und Zubehörteile (z. B. Ladegerät, Kopfhörer, USB-Kabel) nach ihrer Lebensdauer nicht zusammen mit dem normalen Haushaltsmüll entsorgt werden dürfen. Entsorgen Sie dieses Gerät und Zubehörteile bitte getrennt von anderen Abfällen, um der Umwelt bzw. der menschlichen Gesundheit nicht durch unkontrollierte Müllbeseitigung zu schaden. Helfen Sie mit, das Altgerät und Zubehörteile fachgerecht zu entsorgen, um die nachhaltige Wiederverwertung von stofflichen Ressourcen zu fördern.

Private Nutzer wenden sich an den Händler, bei dem das Produkt gekauft wurde, oder kontaktieren die zuständigen Behörden, um in Erfahrung zu bringen, wo Sie das Altgerät bzw. Zubehörteile für eine umweltfreundliche Entsorgung abgeben können.

Gewerbliche Nutzer wenden sich an ihren Lieferanten und gehen nach den Bedingungen des Kaufvertrags vor. Dieses Produkt und elektronische Zubehörteile dürfen nicht zusammen mit anderem Gewerbemüll entsorgt werden.

Weitere Informationen zum Engagement von Samsung für die Umwelt und zu produktspezifischen Auflagen wie z. B. REACH finden Sie unter samsung.com/uk/aboutsamsung/samsungelectronics/corporatecitizenship/data_corner.html

Aufstellen des Geräts

Befolgen Sie gewissenhaft die nachstehenden Hinweise, um die ordnungsgemäße Aufstellung und Installation der Waschmaschine zu gewährleisten und Unfälle oder Verletzungen beim Waschen Ihrer Wäsche zu vermeiden.

Lieferumfang

Vergewissern Sie sich, dass alle erforderlichen Bauteile und Komponenten im Lieferumfang Ihres neuen Geräts enthalten sind. Wenden Sie sich bei Problemen mit diesem Gerät oder seinen Bauteilen und Komponenten an den Händler oder das nächstgelegene Kundendienstzentrum.

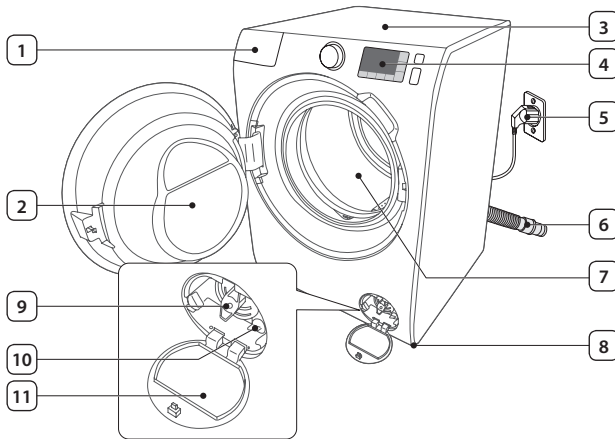

1	Waschmittelbehälter
2	Gerätetür
3	Arbeitsfläche
4	Bedienfeld
5	Netzstecker
6	Abwasserschlauch
7	Waschtrommel
8	Nivellierfüße
9	Flusensieb
10	Notentleerungsschlauch
11	Abdeckung des Flusensiebs



Schraubenschlüssel



Abdeckkappen



Schlauchführung



Kaltwasserschlauch



Warmwasserschlauch

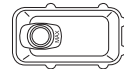

Flüssigwaschmitteleinsatz



Abdeckkappen: Die Anzahl der mitgelieferten Abdeckkappen (3 bis 6) ist abhängig vom jeweiligen Modell.

Warmwasserschlauch: Nur bestimmte Modelle.

Flüssigwaschmitteleinsatz: Nur bestimmte Modelle.

Anforderungen an Aufstellung und Installation

Stromversorgung und Erdung

- Für den Anschluss des Geräts sind 220-240 V Wechselstrom bei 50 Hz mit Schmelz- oder Automatiksicherung erforderlich.
- Verwenden Sie für Ihr Gerät einen gesonderten Stromkreis mit eigener Sicherung.

Um eine angemessene Erdung zu gewährleisten, verfügt Ihre Waschmaschine über einen dreipoligen Netzstecker mit Schutzkontakt, der mit einer ordnungsgemäß installierten Steckdose mit Erdung verbunden wird.

Wenn Sie Fragen oder Bedenken hinsichtlich der Erdung haben, wenden Sie sich an einen qualifizierten Elektriker oder Kundendienstmitarbeiter.

Nehmen Sie niemals Veränderungen am mitgelieferten Netzstecker vor. Wenn er nicht in die vorgesehene Steckdose passt, wenden Sie sich an einen qualifizierten Elektriker, um eine geeignete Steckdose zu installieren.



WARNUNG

- Verwenden Sie NIEMALS ein Verlängerungskabel.
- Verwenden Sie nur das im Lieferumfang des Geräts enthaltene Netzkabel.
- Schließen Sie das Erdungskabel niemals an Wasserleitungen aus Kunststoff, Gasleitungen oder Heißwasserleitungen an.
- Nicht ordnungsgemäß angeschlossene Erdleiter können einen Stromschlag verursachen.

Wasserversorgung

Der für dieses Gerät erforderliche Wasserdruck liegt zwischen 0,5 bar und 8 bar. Bei einem Wasserdruck von weniger als 0,5 bar schließt das Wasserventil möglicherweise nicht ordnungsgemäß. Unter Umständen dauert es auch länger, bis die Waschtrommel mit Wasser gefüllt ist, sodass das Gerät möglicherweise zuvor ausgeschaltet wird. Damit die Länge des vorgesehenen Zufuhrschlauchs ausreicht, muss sich der Wasseranschluss in einem Abstand von maximal 120 cm von der Rückseite der Waschmaschine befinden.

Zur Vermeidung von Lecks sollten Sie Folgendes sicherstellen:

- Sorgen Sie dafür, dass alle Wasseranschlüsse leicht erreichbar sind.
- Schließen Sie die Wasserhähne, wenn Sie die Waschmaschine nicht benutzen.
- Überprüfen Sie die Anschlüsse des Frischwasserschlauchs auf Lecks.



VORSICHT

Überprüfen Sie alle Anschlüsse am Wasserventil und am Hahn auf Dichtigkeit, ehe das Gerät erstmals in Betrieb nehmen.

Abfluss

Samsung empfiehlt eine Standrohrhöhe von 60-90 cm. Der Abwasserschlauch muss durch die Abwasserschlauchhalterung zum Abwasserrohr geführt werden. Dabei ist darauf zu achten, dass der Abwasserschlauch vollständig in das Abwasserrohr geschoben wird.

Bodenbelag

Die beste Leistung erzielen Sie, wenn Sie Ihr Gerät auf einem festen Untergrund aufstellen. Holzböden müssen möglicherweise verstärkt werden, um Vibrationen und/oder ungleichmäßige Belastungen zu verhindern. Teppichböden und andere weiche Bodenbeläge fördern Vibrationen und führen dazu, dass sich die Waschmaschine beim Schleudern möglicherweise leicht von der Stelle bewegt.



VORSICHT

Stellen Sie das Gerät niemals erhöht oder auf einer schlecht abgestützten Konstruktion auf.

Wassertemperatur

Stellen Sie das Gerät nicht in Gebieten auf, in denen Wasser gefrieren kann. Es besteht immer die Möglichkeit, dass Wasser im Wasserventil, in der Pumpe oder den Schläuchen zurückbleibt. Wenn das in den Verbindungsteilen verbliebene Wasser gefriert, können Schäden an den Riemen, der Pumpe und anderen Bauteilen des Geräts die Folge sein.

Aufstellung in einer Nische oder einem Wandschrank

Mindestabstände für einen störungsfreien Betrieb:

Seiten	25 mm	Rückseite	50 mm
Oberseite	25 mm	Vorderseite	550 mm

In der Nische oder dem Wandschrank muss vorn eine Luftöffnung von mindestens 550 mm frei bleiben.

Schritt-für-Schritt-Anleitung für die Installation

SCHRITT 1 – Auswählen des Aufstellorts

Anforderungen an den Aufstellort:

- Ebener, fester Untergrund ohne Teppich oder Bodenbelag, der die Entlüftung behindern könnte
- Nicht im direkten Sonnenlicht
- Ausreichend Platz für Entlüftung und Verkabelung
- Die Umgebungstemperatur liegt zu jeder Zeit über dem Gefrierpunkt (0 °C)
- Nicht in der Nähe von Wärmequellen

SCHRITT 2 – Entfernen der Transportsicherungen

Entfernen Sie das gesamte Verpackungsmaterial sowie alle Transportsicherungen.

1. Lösen Sie mit dem mitgelieferten Schraubenschlüssel alle Transportsicherungen auf der Rückseite des Geräts.

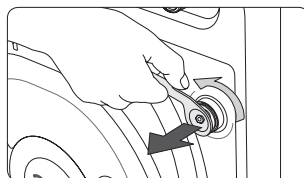

2. Verschließen Sie die Aussparungen mit den mitgelieferten Abdeckungen.



VORSICHT: Verschließen Sie die beiden **unteren Aussparungen (A)** mit den mitgelieferten Abdeckungen, damit sich keine Fasern, Schmutz- oder sonstigen Partikel darin ansammeln können.

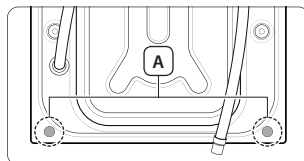
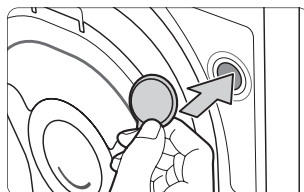

- Schließen Sie alle Schraubenkopfabdeckungen aus Kunststoff auf der Rückseite der Waschmaschine.

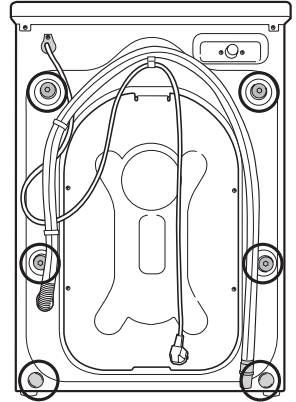

- Bewahren Sie alle Transportsicherungen an einem sicheren und leicht zugänglichen Ort auf, falls Sie die Waschmaschine in Zukunft noch einmal transportieren müssen.



WARNUNG

Verpackungsmaterialien können eine Gefahr für Kinder darstellen. Entfernen Sie deshalb alle Verpackungsmaterialien (Kunststoffbeutel, Styropor usw.) aus der Reichweite von Kindern.

SCHRITT 3 – Ausrichten der Nivellierfüße

- Schieben Sie das Gerät vorsichtig an die gewünschte Position. Vermeiden Sie eine übermäßige Krafteinwirkung, da die Nivellierfüße beschädigt werden könnten.
- Nivellieren Sie das Gerät durch Einstellen der Nivellierfüße.
- Wenn Sie das Gerät ausgerichtet haben, ziehen Sie mit dem Schraubenschlüssel die Muttern fest.

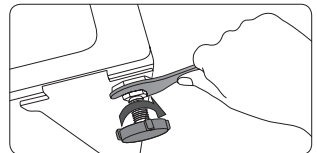
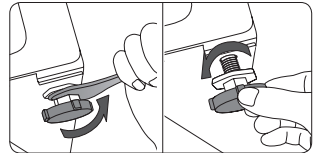

SCHRITT 4 – Anschließen des Frischwasserschlauchs

Schließen Sie den Frischwasserschlauch an den Wasserhahn an.

1. Entfernen Sie den **Adapter (A)** vom **Frishwasserschlauch (B)**.

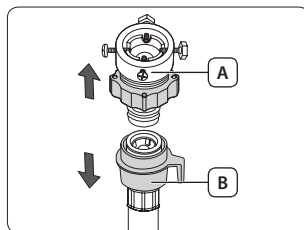

2. Lösen Sie die vier Schrauben am Adapter mit Hilfe eines Kreuzschlitzschraubendrehers.

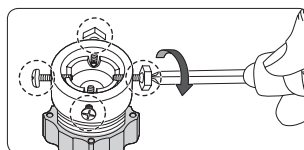

3. Halten Sie den Adapter fest, und drehen Sie **Teil (C)** in Pfeilrichtung ca. 5 mm (*) heraus.

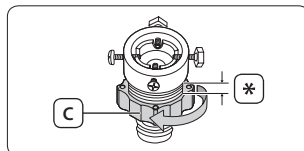

4. Schieben Sie den Adapter auf den Wasserhahn, ziehen Sie ihn hoch und befestigen Sie dann die Schrauben.

5. Drehen Sie **Teil (C)** zum Befestigen in Pfeilrichtung.

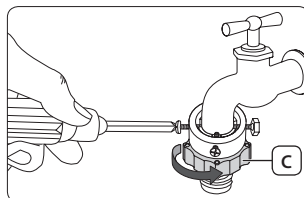

6. Ziehen Sie **Teil (E)** nach unten, und schieben Sie den Frishwasserschlauch auf den Adapter. Lassen Sie **Teil (E)** dann los. Der Schlauch rastet hörbar am Adapter ein.

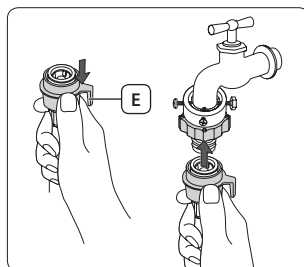

7. Schließen Sie das andere Ende des Frischwasserschlauchs an das Wassereinflussventil auf der Rückseite der Waschmaschine an. Drehen Sie das Anschlussstück im Uhrzeigersinn, um den Schlauch zu befestigen.

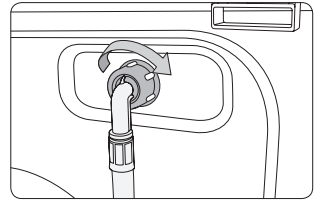

8. Öffnen Sie den Wasserhahn, und überprüfen Sie die Verbindungspunkte auf Lecks. Sollte tatsächlich Wasser austreten, müssen Sie die oben beschriebenen Schritte wiederholen.

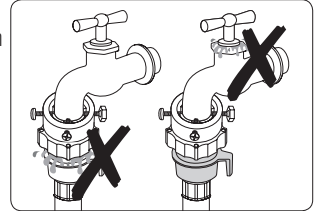

- Wenn der Wasserhahn über ein Gewinde verfügt, schließen Sie den Frischwasserschlauch wie in der Abbildung gezeigt an den Wasserhahn an.

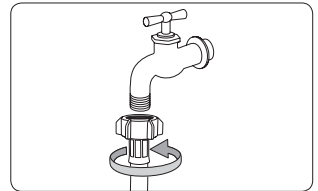

! WARNUNG

Verwenden Sie das Gerät nicht, solange ein Leck existiert, und wenden Sie sich an das nächstgelegene Samsung-Kundendienstzentrum. Andernfalls besteht die Gefahr eines Stromschlags.

! VORSICHT

Achten Sie darauf, dass der Frischwasserschlauch nicht mit Gewalt gedehnt wird. Wenn der Schlauch zu kurz ist, verwenden Sie einen längeren Hochdruckschlauch.



- Nachdem Sie den Frischwasserschlauch an den Adapter angeschlossen haben, ziehen Sie ihn nach unten, um festzustellen, ob er fest angeschlossen ist.
- Verwenden Sie nur handelsübliche Wasserhähne. Wenn der Wasserhahn einen zu großen Durchmesser besitzt, entfernen Sie den Distanzring aus dem Adapter, ehe Sie ihn an den Hahn anschließen.

Bei bestimmten Modellen mit zusätzlichem Warmwasseranschluss:

1. Schließen Sie das rote Ende des Warmwasserschlauchs an den Warmwasseranschluss auf der Rückseite der Waschmaschine an.
2. Schließen Sie das andere Ende des Warmwasserschlauchs an den Warmwasserhahn an.

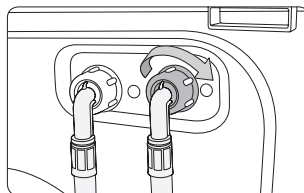

AquaSchlauch (nur bestimmte Modelle)

Der AquaSchlauch warnt den Benutzer vor einem Wasseraustritt. Er misst den Wasserdurchfluss, und im Falle eines Lecks wechselt die **Anzeige (A)** in der Mitte des AquaSchlauchs ihre Farbe zu rot.

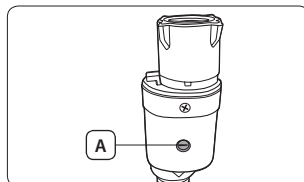

SCHRITT 5 – Anschließen des Abwasserschlauchs

Sie können den Abwasserschlauch auf drei unterschiedliche Arten anschließen:

Schlauch in ein Spülbecken hängen

Hängen Sie den Abwasserschlauch in einer Höhe von 60 bis 90 cm (*) über den Rand eines Spülbeckens. Damit das Schlauchende gekrümmt bleibt, setzen Sie es in die mitgelieferte **Kunststoff-Schlauchführung (A)** ein. Um den sicheren Ablauf zu gewährleisten, befestigen Sie die Schlauchführung mit einem Haken an der Wand.

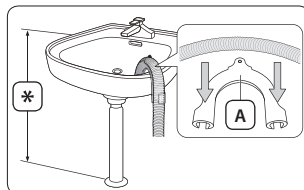

Schlauch in den Abfluss eines Waschbeckens einleiten

Verbinden Sie das Ende des Abflussschlauchs mit dem Anschluss oberhalb des Siphons am Waschbecken, sodass es mindestens 60 cm über dem Boden liegt.

Schlauch in ein Abflussrohr einleiten

Das Abflussrohr muss sich in einer Höhe von 60 bis 90 cm (*) befinden. Wir empfehlen die Verwendung eines 65 cm langen vertikalen Rohrs. Stellen Sie sicher, dass der Abwasserschlauch mit einem gewissen Neigungswinkel an das Standrohr angeschlossen wird.

Anforderungen an das Standrohr:

- Mindestdurchmesser von 5 cm
- Mindestkapazität von 60 Litern pro Minute

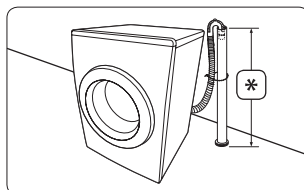

SCHRITT 6 – Einschalten des Geräts

Stecken Sie das Netzkabel in eine zugelassene Steckdose mit 220 bis 240 V Wechselstrom bei 50 Hz, die mit einer Schmelz- oder Automatiksicherung abgesichert ist. Drücken Sie dann die **Ein/Aus**-Taste, um das Gerät einzuschalten.

Vor der ersten Verwendung

Anfangseinstellungen

Einstellen der Sprache

Wenn Sie das Gerät erstmalig einschalten, werden Sie aufgefordert, eine Sprache auszuwählen. Wählen Sie die von Ihnen bevorzugte Sprache aus. Anschließend ist die Waschmaschine einsatzbereit.

Durchführen der Kalibrierung (empfohlen)

Mit der Kalibrierung wird eine korrekte und präzise Gewichtserkennung durch das Gerät gewährleistet. Vergewissern Sie sich, dass die Waschtrommel leer ist, bevor Sie die Kalibrierung durchführen.

1. Drücken Sie die **Ein/Aus**-Taste, um das Gerät einzuschalten.
2. Halten Sie die Taste **Optionen** 3 Sekunden lang gedrückt.
3. Wählen Sie mit den **Auf- / Ab-**Pfeiltasten (\wedge / \vee) die Option **Kalibrierung**. Drücken Sie dann die Taste **OK**.
4. Drücken Sie die **Start/Pause**-Taste, um die Kalibrierung zu starten.
 - Die Gerätetür wird während des Vorgangs verriegelt.
 - Die Waschtrommel dreht sich jeweils mehrere Minuten im und gegen den Uhrzeigersinn.
5. Anschließend wird das Gerät automatisch ausgeschaltet.

SCHRITT 1 – Sortieren

Sortieren Sie die Wäsche nach den folgenden Kriterien:

- **Pflegehinweis:** Sortieren Sie die Wäsche nach Gewebearbeit in Baumwolle, Mischgewebe, Synthetik, Seide, Wolle und Viskose.
- **Farbe:** Trennen Sie weiße Wäschestücke von der Buntwäsche.
- **Größe:** Wenn Sie Wäschestücke unterschiedlicher Größe in die Waschtrommel geben, wird die Waschleistung verbessert.
- **Empfindlichkeit:** Waschen Sie empfindliche Textilien (z. B. reine Schurwolle, neue Kleidungsstücke aus Wolle, Gardinen und Seide) separat, und stellen Sie dazu das Waschprogramm für Leichtbügeln ein. Lesen Sie die Pflegehinweise an den Wäschestücken.



Lesen Sie vor dem Waschgang stets die Pflegehinweise auf der Kleidung, und sortieren Sie sie entsprechend.

SCHRITT 2 – Taschen leeren

Leeren Sie alle Taschen Ihrer Wäschestücke.

- Metallgegenstände, wie z. B. Münzen, Nadeln und Schnallen an der Kleidung, können andere Wäschestücke und die Waschtrommel beschädigen.

Drehen Sie Kleidungsstücke mit Knöpfen und Applikationen auf links.

- Falls die Reißverschlüsse von Hosen und Jacken beim Waschen geöffnet sind, kann die Trommel beschädigt werden. Schließen Sie die Reißverschlüsse, und befestigen Sie sie mit einem Band.
- Kleidungsstücke mit langen Bändern können sich mit anderen Wäschestücken verdrehen. Vergessen Sie nicht, solche Bänder vor dem Waschen zu befestigen.

SCHRITT 3 – Wäschenetz verwenden

- Büstenhalter (sofern waschbar) müssen in einem Wäschenetz gewaschen werden. Die Metallteile der Büstenhalter könnten abbrechen und andere Wäschestücke beschädigen.
- Kleine und leichte Wäschestücke wie Strümpfe, Handschuhe, Damenstrümpfe und Taschentücher können sich im Bereich der Gerätetür verfangen. Deshalb sollten Sie diese in einem Wäschenetz in die Trommel geben.
- Waschen Sie das Wäschenetz nicht allein in der Maschine. Dies kann übermäßige Vibrationen verursachen, durch die das Gerät in Bewegung geraten kann und eine Verletzungsgefahr entsteht.

SCHRITT 4 – Vorwaschen (sofern erforderlich)

Wählen Sie bei stark verschmutzter Wäsche für das aktuelle Waschprogramm die Vorwaschoption aus. Verwenden Sie die Vorwaschoption nicht, wenn Sie manuell Waschmittel in die Waschtrommel geben.

SCHRITT 5 – Füllmenge bestimmen

Überladen Sie das Gerät nicht. Wenn Sie zu viel Wäsche einfüllen, wird die Waschleistung beeinträchtigt. Die für die verschiedenen Programme empfohlene Füllmenge können Sie in der Tabelle auf Seite **28** nachschlagen.



Beim Waschen von Bettwäsche oder Bettbezügen kann sich die Waschdauer verlängern oder die Schleuderwirkung verschlechtern. Für Bettwäsche und Bettbezüge beträgt die empfohlene Schleuderdrehzahl 800 U/min und die maximale Füllmenge 2,0 kg.



VORSICHT

Wenn die Wäsche ungleichmäßig in der Trommel verteilt ist und im Display die Meldung „UE“ angezeigt wird, verteilen Sie die Wäsche neu. Ungleichmäßig verteilte Wäsche kann zu einer Verschlechterung der Schleuderwirkung führen.

SCHRITT 6 – Das richtige Waschmittel verwenden

Wählen Sie das Waschmittel nach folgenden Gesichtspunkten aus: Gewebeart (Baumwolle, Synthetik, Feinwäsche, Wolle), Farbe, Waschtemperatur und Verschmutzungsgrad. Verwenden Sie stets speziell für Waschmaschinen entwickeltes Waschmittel mit geringer Schaumbildung.



- Befolgen Sie die Anweisungen des Waschmittelherstellers in Bezug auf das Gesamtgewicht der zu waschenden Schmutzwäsche, und berücksichtigen Sie den Verschmutzungsgrad der Wäschestücke sowie den Wasserhärtegrad in Ihrer Gegend. Wenn Sie sich bezüglich der Wasserhärte unsicher sind, fragen Sie das örtliche Wasserwerk um Auskunft.
- Verwenden Sie kein Waschmittel, das schnell zusammenbackt. Dieses bleibt nach dem Spülgang zurück und blockiert den Ablauf.



VORSICHT

Verwenden Sie zum Waschen von Wolltextilien mit dem Wollprogramm ausschließlich ein neutrales Flüssigwaschmittel. Wenn Sie Pulverwaschmittel im Wollprogramm verwenden, bleiben möglicherweise Waschmittelrückstände auf der Wäsche zurück, die zu Verfärbungen führen können.

Hinweise zum Waschmittelbehälter

Der Waschmittelbehälter des Geräts besteht aus drei Fächern: das linke ist für den Hauptwaschgang und in die Fächer vorne bzw. hinten rechts werden der Weichspüler bzw. das Vorwaschmittel eingefüllt.

①	Vorwaschmittelfach
②	Hauptwaschmittelfach: Pulverwaschmittel, Wasserenthärter, Einweichmittel, Bleichmittel und Fleckeneutferner
⊗	Weichspülerfach

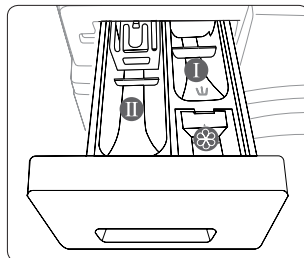

⚠ VORSICHT

- Öffnen Sie den Waschmittelbehälter nicht, solange die Waschmaschine läuft.
- Verwenden Sie nicht die folgenden Waschmittelarten:
 - Waschmittel in Tab- oder Kapselform
 - Waschmittel in Bällen oder Netzen
- Damit die Fächer nicht verstopfen, müssen hochkonzentrierte Mittel (Weichspüler oder Waschmittel) vor dem Einfüllen mit Wasser verdünnt werden.

Der Waschmittelbehälter befindet sich in der oberen linken Ecke der Waschmaschine.

1. Ziehen Sie den Waschmittelbehälter zum Öffnen heraus.
2. Geben Sie eine geeignete Menge Waschmittel in das linke Fach (②). Wenn Sie Flüssigwaschmittel verwenden möchten, schlagen Sie in den Hinweisen zu Flüssigwaschmittel weiter unten nach.

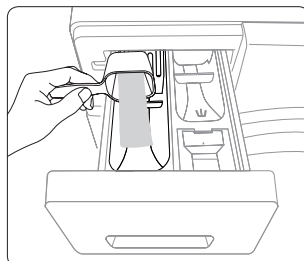

3. Geben Sie eine geeignete Menge Weichspüler in das Fach vorne rechts (⊗). Überschreiten Sie beim Einfüllen nicht die maximale Einfüllhöhe (A), die an der Innenseite des Fachs markiert ist.

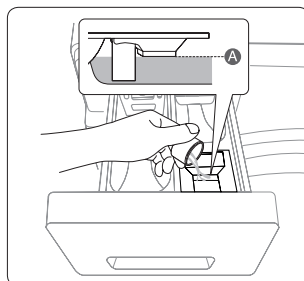

4. Wenn Sie die Vorwaschoption gewählt haben, geben Sie eine geeignete Menge Waschmittel in das hintere rechte Fach (1).
5. Schließen Sie den Waschmittelbehälter, indem Sie ihn wieder in die Waschmaschine schieben.

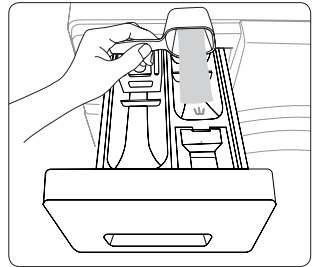

Flüssigwaschmitteleinsatz (nur bestimmte Modelle)

Wenn Sie Flüssigwaschmittel verwenden möchten, müssen Sie zunächst den **Flüssigwaschmitteleinsatz** in das Hauptwaschmittelfach (1) einsetzen. Geben Sie dann eine geeignete Menge Waschmittel in das Fach. Überschreiten Sie beim Einfüllen nicht die maximale Einfüllhöhe, die an der Innenseite des Fachs markiert ist.



VORSICHT

Entfernen Sie den Flüssigwaschmitteleinsatz, wenn Sie Wascpulver verwenden.

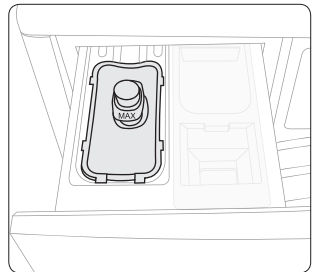

Bedienung

Bedienfeld

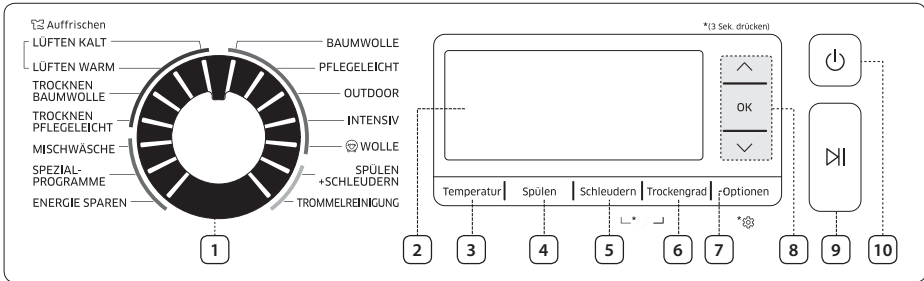

1	Programmwahlschalter	Durch Drehen an diesem Schalter wählen Sie das gewünschte Programm aus.
2	Display	Hier werden Informationen zum aktuellen Programm angezeigt, einschließlich Programmname, verbleibende Programmdauer und Einstellungen.
3	Temperatur	Hiermit ändern Sie die Temperatur für das aktuelle Programm.
4	Spülen	Hiermit ändern Sie die Anzahl der Spülgänge für das aktuelle Programm. Sie können je nach ausgewähltem Programm bis zu 5 Spülgänge festlegen.
5	Schleudern	Hiermit ändern Sie die Schleuderdrehzahl für das aktuelle Programm. <ul style="list-style-type: none"> • Spülstopp: Der abschließende Spülgang wird ausgelassen, sodass die Wäsche im Wasser verbleibt. Bevor Sie die Wäsche entnehmen können, muss sie zunächst geschleudert oder das Wasser abgepumpt werden. • Ohne Schleudern: Die Wäsche wird nach dem abschließenden Abpumpvorgang nicht geschleudert.
6	Trockengrad	Durch Drücken Sie der Taste können Sie den gewünschten Trockengrad auswählen: <ul style="list-style-type: none"> ☒ Schranktrocknen > ☒ Extratrocknen > ☒ Bügeltrocknen > ☒ Zeitl. Trocknen (30 Min. > 1:00 h > 1:30 h > 2:00 h > 2:30 h > 3:00 h > 3:30 h > 4:00 h > 4:30 h) > — Ohne Trocknen • ☒ Schranktrocknen: Hiermit lassen sich Baumwollsachen, Unterwäsche und Leinen hervorragend trocknen. • ☒ Extratrocknen: Diese Option eignet sich ausgezeichnet zum Trocknen schwerer Wäschestücke wie Jeans, Cordhosen und Handtüchern. • ☒ Bügeltrocknen: Mit dieser Option wird das Trockenprogramm bei einer für das Bügeln geeigneten Restfeuchtigkeit beendet. • ☒ Zeitl. Trocknen: Bei Auswahl dieser Option wird die Wäsche in Abhängigkeit von Gewebearbeit, Wäschemenge und Feuchtigkeitsgrad zu einer bestimmten Zeit getrocknet. • — Ohne Trocknen: Wählen Sie diese Option, wenn kein Trockenprogramm ausgeführt werden soll.
7	Optionen	Hiermit öffnen Sie das Menü Optionen.

8	Navigationstasten	Mit diesen Tasten navigieren Sie in den Menüs oder passen die Einstellungen in den folgenden Menüs an: Temperatur, Spülen und Schleudern.
9	Start/Pause	Hiermit starten Sie einen Vorgang bzw. halten ihn an.
10	Ein/Aus-Taste	Hiermit schalten Sie das Gerät ein bzw. aus.

 Weitere Informationen zu den verfügbaren Einstellungen erhalten Sie auf Seite 32.

Mit wenigen einfachen Schritten zu sauberer Wäsche

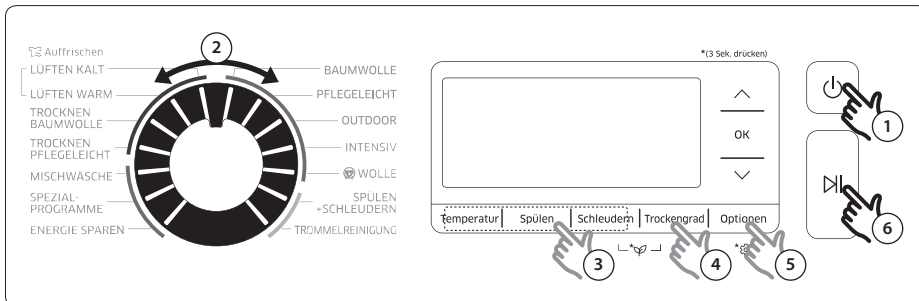

1. Drücken Sie die **Ein/Aus**-Taste, um das Gerät einzuschalten.
2. Wählen Sie durch Drehen am Programmwahlschalter das gewünschte Programm aus.
3. Ändern Sie bei Bedarf die Einstellungen (**Temperatur**, **Spülen** und **Schleudern**) des ausgewählten Programms.
4. Um den gewünschten Trockengrad auszuwählen, drücken Sie die Taste **Trockengrad**, um zum Menü Trockengrad zu wechseln.

Wählen Sie mit den **Auf-** / **Ab**-Pfeiltasten (∨ / ∧) eine Option aus, und drücken Sie dann die Taste **OK**.

Drücken Sie anschließend erneut die Taste **Trockengrad**, um das Menü zu verlassen. Zum Aktivieren der Option für Zeitl. Trocknen geben Sie die gewünschte Zeit ein und drücken Sie dann **OK**.

5. Wenn Sie zum ausgewählten Programm eine Option hinzufügen möchten, drücken Sie die Taste **Optionen**, um das Menü Optionen zu öffnen.

Wählen Sie mit den **Auf-** / **Ab**-Pfeiltasten (∨ / ∧) eine Option aus, und drücken Sie dann die Taste **OK**.

6. Drücken Sie die **Start/Pause**-Taste.

Nur trocknen

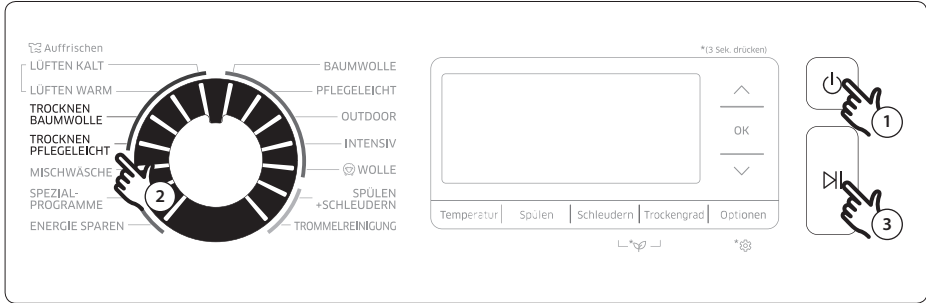

Befolgen Sie die nachstehend beschriebenen Schritte, um frisch gewaschene oder einfach feuchte Wäsche zu trocknen.

1. Drücken Sie die **Ein/Aus**-Taste, um das Gerät einzuschalten.
2. Drehen Sie den Programmwahlschalter auf **TROCKNEN BAUMWOLLE** oder **TROCKNEN PFLEGELEICHT**.
3. Drücken Sie die **Start/Pause**-Taste.

Ändern eines laufenden Programms

1. Drücken Sie die **Start/Pause**-Taste, um den Vorgang zu unterbrechen.
2. Wählen Sie ein anderes Programm aus.
3. Drücken Sie erneut die **Start/Pause**-Taste, um das neue Programm zu starten.



Durch Hinzufügen des Schleudern-Programms zum gewählten Trockenprogramm können Sie Wasser- und Stromverbrauch zu sparen.

Übersicht über die Programme

Standardprogramme

Programm	Beschreibung und max. Füllmenge (in kg)	
BAUMWOLLE	<ul style="list-style-type: none">• Dieses Programm eignet sich für Baumwolle, Bettwäsche, Tischdecken, Unterwäsche, Handtücher und Hemden.• Die Dauer des Waschgangs und die Anzahl der Spülgänge werden entsprechend der verwendeten Füllmenge automatisch eingestellt.	12
PFLEGELEICHT	<ul style="list-style-type: none">• Dieses Programm empfiehlt sich bei Blusen und Hemden aus Polyester (Diolen, Trevira), Polyamid (Perlon, Nylon) und ähnlichen Gewebearten.	6
OUTDOOR	<ul style="list-style-type: none">• Dieses Programm eignet sich für Outdoor-Bekleidung, Skisachen und Sportkleidung, die aus Funktionsmaterialien wie Spandex, Stretch und Mikrofaser bestehen.	2
INTENSIV	<ul style="list-style-type: none">• Bei diesem Programm wird im Hauptwaschgang eine hohe Wassertemperatur verwendet, um die Reinigungsleistung zu verstärken. Darüber hinaus sorgen zusätzliche Spülgänge dafür, dass bei Verwendung von Pulverwaschmittel keine Rückstände an der Wäsche zurückbleiben.	6
WOLLE	<ul style="list-style-type: none">• Dieses Programm wurde eigens für maschinene geeignete Wollkleidung mit Füllmengen von weniger als 2 kg entwickelt.• Im Wollprogramm werden die Kleidungsstücke mit sanften, wiegenden Bewegungen gewaschen und eingeweicht, um die Wollfasern vor Einlaufen/Verfilzen zu schützen.• Für dieses Programm wird ein neutrales Waschmittel empfohlen.	2
SPÜLEN+SCHLEUDERN	<ul style="list-style-type: none">• Nach der Zugabe von Weichspüler wird in diesem Programm ein zusätzlicher Spülgang durchgeführt.	-
TROMMELREINIGUNG	<ul style="list-style-type: none">• Mit diesem Programm werden Schmutz und Bakterien aus der Waschtrommel entfernt.• Führen Sie dieses Programm alle 40 Waschgänge ohne Waschmittel oder Bleichmittel aus.• Stellen Sie sicher, dass die Waschtrommel leer ist.• Verwenden Sie zum Reinigen der Waschtrommel keine Reinigungsmittel.	-
LÜFTEN KALT (Auffrischen)	<ul style="list-style-type: none">• Hiermit werden schlechte Gerüche aus der Wäsche entfernt.	1
LÜFTEN WARM (Auffrischen)	<ul style="list-style-type: none">• Mit diesem Programm lassen sich neben schlechten Gerüchen auch Bakterien aus der Wäsche entfernen.	1
TROCKNEN BAUMWOLLE	<ul style="list-style-type: none">• Dies ist das allgemeine Trockenprogramm.	8
TROCKNEN PFLEGELEICHT	<ul style="list-style-type: none">• In diesem Programm werden wärmeempfindliche Wäschestücke bei Niedertemperatur getrocknet.	3
MISCHWÄSCHE	<ul style="list-style-type: none">• Dieses Programm eignet sich für Kleidungsstücke wie Unterwäsche und Hemden.	4
ENERGIE SPAREN	<ul style="list-style-type: none">• Der Energieverbrauch wird durch eine niedrige Wassertemperatur und die Schaum Aktiv-Technologie gesenkt.	6

SPEZIALPROGRAMME











Ihnen stehen sechs Spezialprogramme zur Verfügung, um spezielle Flecken und Schmutz effektiv zu entfernen, die bei bestimmten Aktivitäten von Hausarbeit bis hin zu professionellem Bergsteigen entstehen können.

Programm	Beschreibung und max. Füllmenge (in kg)	
Chefköche	<ul style="list-style-type: none"> Durch Kochen oder Essen entstandene Flecken werden mit diesem Programm wirksam entfernt. 	4
Gärtner	<ul style="list-style-type: none"> Neben Grasflecken und Schmutz/Staub werden auch Schweiß und Talg effizient beseitigt. 	4
Globetrotter	<ul style="list-style-type: none"> Mit diesem Programm werden Grasmückstände, Schmutz/Staub und leichte Lebensmittelflecken sowie Schweiß und Makeup wirksam entfernt. Verwenden Sie dieses Programm NICHT für wasserdichte Kleidungsstücke. Dadurch können die wasserabweisenden oder atmungsaktiven Eigenschaften beeinträchtigt werden. 	4
Spielende Kinder	<ul style="list-style-type: none"> Das Programm Spielende Kinder ist für die meisten Kindersachen geeignet. Durch Lebensmittel, Getränke, Schmutz, Staub, Tinte und Stifte verursachte Flecken werden wirksam beseitigt. 	4
Berufstätige	<ul style="list-style-type: none"> Mit dem Programm Berufstätige können leicht verschmutzte Kleidungsstücke problemlos gereinigt werden. Das Programm entfernt leichte Tinten- und Stiffflecken und beseitigt wirksam den im Alltag entstehenden Schmutz. 	4
Junge Mütter	<ul style="list-style-type: none"> Durch Talg und Blut entstandene Flecken werden mit diesem Programm wirksam entfernt. 	4

Auswählen eines Spezialprogramms

1. Drehen Sie den Programmwahlschalter auf **SPEZIALPROGRAMME**. Das Menü SPEZIALPROGRAMME wird geöffnet.
2. Wählen Sie mit den **Auf-** / **Ab-**Pfeiltasten (∨ / ∧) ein Programm aus, und drücken Sie dann die Taste **OK**.

Optionen

Option	Beschreibung
 Vorwäsche	<ul style="list-style-type: none"> Mit dieser Option wird vor dem Hauptwaschgang ein zusätzlicher Waschgang ausgeführt.
 Intensiv	<ul style="list-style-type: none"> Diese Option wird für stark verschmutzte Wäsche empfohlen. Das ausgewählte Programm wird über die normale Dauer hinaus verlängert.
 Einweichen	<ul style="list-style-type: none"> Diese Option entfernt wirksam Flecken durch Einweichen der Wäsche. Bei jedem Einweichgang dreht sich die Waschtrommel für 1 Minute und steht dann 4 Minuten lang still. Dieser Vorgang wird 6 Mal wiederholt, sodass sich eine Gesamtzeit von 30 Minuten ergibt.
 Leichtbügeln	<ul style="list-style-type: none"> Mit dieser Option wird die Schleuderdrehzahl reduziert, um die Knitter- und Faltenbildung zu verringern. Für die Schleuderdrehzahl kann ein Wert von bis zu 800 U/min eingestellt werden.
 Schnelle Wäsche	<ul style="list-style-type: none"> Diese Option ist insbesondere für nur gering verschmutzte Kleidung bis zu einer Füllmenge von 2 kg geeignet. Die Option dauert mindestens 15 Minuten. Die genaue Dauer ist abhängig von Faktoren wie Wasserdruck, Wasserhärte und/oder den zusätzlich ausgewählten Optionen. Die Dauer der Option für schnelle Wäsche verlängert sich in der folgenden Reihenfolge: Aus > 15 Min. > 20 Min. > 30 Min. > 40 Min. > 50 Min. > 60 Min. Für diese Option wird eine Waschmittelmenge von maximal 20 g (bei einer Füllmenge von 2 kg) empfohlen.
 Programm-Ende	<ul style="list-style-type: none"> Bei dieser Option entspricht der im Display angezeigte Wert der Endzeit des ausgewählten Programms.
 Bevorzugte Option (Prefermode)	<ul style="list-style-type: none">  Schnellwaschgang: Hiermit werden die Programmeinstellungen so geändert, dass die Gesamtwaschdauer verkürzt wird. Im Programm BAUMWOLLE mit ausgewähltem Schnellwaschgang beträgt die empfohlene Füllmenge maximal 6 kg.  Öko-Waschgang: Hiermit werden die Programmeinstellungen so geändert, dass der Gesamtenergieverbrauch gesenkt wird.  Leiser Waschgang: Hiermit werden die Programmeinstellungen so geändert, dass die im Betrieb entstehenden Geräusche und Vibrationen verringert werden.

Programm-Ende

Sie können die Waschmaschine so programmieren, dass das aktuell ausgewählte Programm nach einer von Ihnen festgelegten Anzahl von Stunden beendet ist.

Dies ist nützlich, damit die Wäsche beispielsweise fertig ist, wenn Sie von der Arbeit nach Hause kommen.

1. Wählen Sie das gewünschte Programm aus. Ändern Sie dann bei Bedarf die Programmeinstellungen.
2. Drücken Sie die Taste **Optionen**.
Wählen Sie mit den **Auf-** / **Ab-**Pfeiltasten (✓ / ^) eine Option aus, und drücken Sie dann die Taste **OK**.
3. Wählen Sie die Option **Programm-Ende** aus.
4. Stellen Sie mit den Pfeiltasten die Endzeit für das aktuell ausgewählte Programm ein, und drücken Sie dann die Taste **OK**.
5. Drücken Sie die **Start/Pause**-Taste.

Anwendungsbeispiel

Sie möchten, dass ein Programm mit einer Dauer von zwei Stunden von der aktuellen Uhrzeit an in drei Stunden beendet sein soll. Dazu wählen Sie für das aktuelle Programm die Option Programm-Ende und stellen als Endzeit die aktuelle Uhrzeit plus 3 Stunden ein. Sie drücken um 14:00 Uhr die Start/Pause-Taste. Was geschieht nun? Die Waschmaschine startet das ausgewählte Programm um 15:00 Uhr. Um 17:00 Uhr ist das Programm beendet. Im Folgenden ist der zeitliche Ablauf für dieses Anwendungsbeispiel noch einmal grafisch dargestellt.

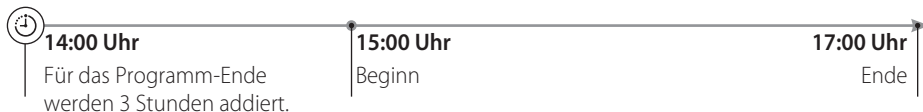

Einstellung (*)

Halten Sie die Taste **Optionen** 3 Sekunden lang gedrückt, um das Menü Einstellung zu öffnen.

Kindersicherung

Um Kinder vor Verletzungen zu schützen, können Sie mit der Kindersicherung alle Bedienelemente außer der **Ein/Aus**-Taste sperren. Die Kindersicherung wird jedoch erst aktiviert, nachdem Sie die **Start/Pause**-Taste gedrückt haben. Zuvor können noch Einstellungen durch Drücken der entsprechenden Tasten geändert werden.

- Zum Aktivieren der Kindersicherung wählen Sie mit den **Auf-** / **Ab-**Pfeiltasten (✓ / ^) die Option Kindersicherung aus, und drücken Sie dann die Taste **OK**.
- Um die Kindersicherung vorübergehend bzw. vollständig zu deaktivieren, wählen Sie zunächst die Option Kindersicherung aus, und drücken Sie dann einmal die Taste **OK**, um die Funktion vorübergehend zu unterbrechen, bzw. zweimal die Taste **OK**, um sie vollständig zu deaktivieren.

(Wenn die Funktion nur vorübergehend deaktiviert ist, können Sie während dieser Zeit die Gerätetür öffnen oder die Einstellungen mit Hilfe der Tasten ändern. Wenn das Gerät jedoch den Betrieb erneut startet, wird die Kindersicherung wieder aktiviert.)



Wenn Sie bei aktivierter Kindersicherung Waschmittel oder weitere Kleidungsstücke in die Trommel geben oder die Einstellungen des aktuellen Programms ändern möchten, müssen Sie die Kindersicherung zuerst unterbrechen oder vollständig deaktivieren.

Wenn die Waschmaschine bei aktivierter Kindersicherung ausgeschaltet wird, bleibt die Gerätetür so lange verriegelt, bis die Kindersicherung deaktiviert wird.

Sprache

Wählen Sie die von Ihnen bevorzugte Menüsprache aus.

1. Wählen Sie mit den **Auf-** / **Ab-**Pfeiltasten (✓ / ^) die Option **Sprache** aus, und drücken Sie dann die Taste **OK**.
2. Wählen Sie mit den **Auf-** / **Ab-**Pfeiltasten (✓ / ^) die gewünschte Menüsprache aus, und drücken Sie dann die Taste **OK**.

Ton

Hiermit aktivieren bzw. deaktivieren Sie die Signaltöne.

- Zum Aktivieren bzw. Deaktivieren der Signaltöne wählen Sie mit den **Auf-** / **Ab-**Pfeiltasten (✓ / ^) die Option **Ton** aus, und drücken Sie dann die Taste **OK**, um die Option zu aktivieren bzw. deaktivieren.

Helligkeit

Hiermit passen Sie die Helligkeit des LCD-Displays entsprechend Ihren Wünschen an.

1. Wählen Sie mit den **Auf-** / **Ab-**Pfeiltasten (✓ / ^) die Option **Helligkeit** aus, und drücken Sie dann die Taste **OK**.
2. Erhöhen bzw. verringern Sie mit den **Auf-** / **Ab-**Pfeiltasten (✓ / ^) die Helligkeit nach Ihren Wünschen, und drücken Sie dann die Taste **OK**.

Lizenzinfo

- Wählen Sie mit den **Auf-** / **Ab-**Pfeiltasten (✓ / ^) die Option **Lizenzinfo** aus, und drücken Sie dann die Taste **OK**.

Kalibrierung

Mit der Kalibrierung wird eine korrekte und präzise Gewichtserkennung durch das Gerät gewährleistet. Vergewissern Sie sich, dass die Waschtrommel leer ist, bevor Sie die Kalibrierung durchführen.

1. Wählen Sie mit den **Auf-** / **Ab-**Pfeiltasten (\wedge / \vee) die Option **Kalibrierung**. Drücken Sie dann die Taste **OK**.
2. Drücken Sie die **Start/Pause**-Taste, um die Kalibrierung zu starten.
 - Die Gerätetür wird während des Vorgangs verriegelt.
 - Die Waschtrommel dreht sich jeweils mehrere Minuten im und gegen den Uhrzeigersinn.
3. Anschließend wird das Gerät automatisch ausgeschaltet.

Eco Check

Mit dieser Option zeigen Sie die Energie-/Wassereffizienz für das aktuelle Programm mit einer Zusammenfassung des Strom- und Wasserverbrauchs an. Sie können die Daten zur Energie-/Wassereffizienz für ein Programm auf dem Display einsehen, ehe Sie das Programm auswählen und starten.

- Halten Sie die Tasten **Schleudern** und **Trockengrad** gleichzeitig 3 Sekunden lang gedrückt. Eine Zusammenfassung wird angezeigt.



Die in der Zusammenfassung angegebenen Daten können von den tatsächlichen Verbrauchswerten abweichen.

Wartung und Pflege

Halten Sie die Waschmaschine stets sauber. So sorgen Sie für eine gleichbleibend hohe Leistung und für eine lange Lebensdauer des Geräts.

Trommeleinigung

Führen Sie dieses Programm regelmäßig aus, um die Waschtrommel zu reinigen und Bakterien im Inneren zu entfernen.

1. Drücken Sie die **Ein/Aus**-Taste, um das Gerät einzuschalten.
2. Drehen Sie den Programmwahlschalter auf **TROMMELREINIGUNG**.
3. Drücken Sie die **Start/Pause**-Taste.



Die Temperatur des bei der Trommelreinigung verwendeten Wassers beträgt 70 °C und kann vom Benutzer nicht geändert werden.



VORSICHT

Verwenden Sie zum Reinigen der Waschtrommel keine Reinigungsmittel. Chemische Rückstände in der Trommel verschlechtern die Waschleistung.

Erinnerung für Trommelreinigung

- Auf dem Hauptbildschirm wird alle 40 Wäschen eine Erinnerung für die Trommelreinigung angezeigt. Es wird empfohlen, die Trommelreinigung in regelmäßigen Abständen durchzuführen.
- Nachdem die Erinnerung zum ersten Mal angezeigt wurde, können Sie sie bis zu 6 Mal ignorieren. Ab der 7. Wäsche wird die Erinnerung vorerst nicht mehr angezeigt. Nach 40 weiteren Wäschen erhalten Sie die Erinnerung jedoch erneut.

Smart Check

Um diese Funktion aktivieren und verwenden zu können, müssen Sie zunächst im Play Store oder Apple Store die App **Samsung Smart Washer** herunterladen und auf einem Mobilgerät mit integrierter Kamera installieren.

Die Funktion Smart Check wurde für folgende Smartphones optimiert:

Mobilgeräte der Serien Galaxy und iPhone (von einigen Modellen nicht unterstützt)

Die Waschmaschine führt im Hintergrund eine Selbstdiagnose durch, und zeigt bei Ermittlung eines Fehlers den entsprechenden Fehlercode auf dem Display an. In diesem Fall müssen Sie folgendermaßen vorgehen:

1. Starten Sie die App **Samsung Smart Washer** auf Ihrem Mobilgerät, und tippen Sie auf Smart Check.
2. Halten Sie das Mobilgerät so vor die Waschmaschine, dass die Kamera auf das Display der Waschmaschine gerichtet ist. Daraufhin wird der Fehlercode von der App erkannt.
3. Wenn der Fehlercode korrekt erkannt wird, zeigt die App detaillierte Informationen zum Fehler und mögliche Abhilfemaßnahmen an.



- Der Name der Funktion Smart Check kann je nach Sprache unterschiedlich sein.
- Wenn auf dem Display der Waschmaschine Licht reflektiert wird, kann die App den Fehlercode möglicherweise nicht erkennen.
- Wenn der Smart Check-Code von der App wiederholt nicht erkannt wird, geben Sie ihn manuell in der App ein.

Notentleerung

Lassen Sie bei einem Stromausfall das Wasser in der Waschtrommel ab, bevor Sie die Wäsche entnehmen.

1. Ziehen Sie dazu den Netzstecker der Waschmaschine aus der Steckdose.
2. Drücken Sie vorsichtig gegen den oberen Teil der Abdeckung des Flusensiebs, um diese zu öffnen.

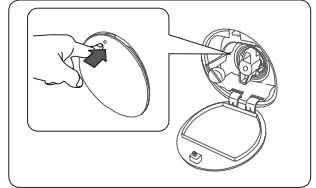

3. Ziehen Sie vorsichtig den Notentleerungsschlauch heraus.

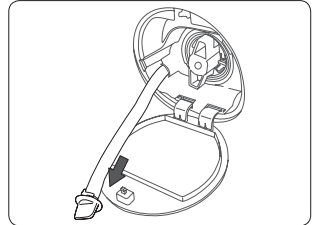

4. Halten Sie das Ende des Notentleerungsschlauchs mit einer Hand fest, und entfernen Sie die Verschlusskappe.

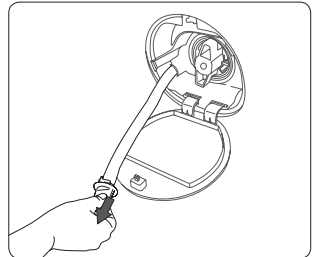

5. Lassen Sie das Wasser in einen Behälter ab.
6. Setzen Sie die Verschlusskappe wieder auf das Schlauchende, und schieben Sie den Schlauch in seine ursprüngliche Position.
7. Schließen Sie die Abdeckung des Flusensiebs.

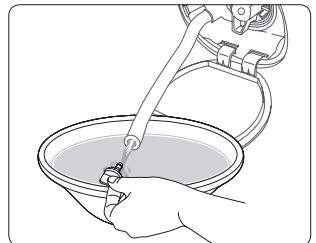

Gehäuse der Waschmaschine

Verwenden Sie zur Reinigung ein weiches Tuch und einen nicht scheuernden Haushaltsreiniger. Sprühen Sie kein Wasser direkt auf das Gerät.

Sieb

Reinigen Sie das Sieb am Frischwasserschlauch ein- bis zweimal pro Jahr.

1. Schalten Sie die Waschmaschine dazu aus, und ziehen Sie den Netzstecker aus der Steckdose.
2. Schließen Sie den Wasserhahn.
3. Lösen Sie die Schraubverbindung des Frischwasserschlauchs an der Rückseite der Waschmaschine. Verschließen Sie den Schlauch mit einem Tuch, um zu verhindern, dass Wasser austritt.
4. Ziehen Sie das Sieb mit einer Zange aus der Öffnung des Wassereinflaufventils.
5. Tauchen Sie das Sieb vollständig unter Wasser, sodass auch der Gewindeanschluss gereinigt wird.
6. Lassen Sie das Sieb an einem Ort trocknen, an dem es nicht direktem Sonnenlicht ausgesetzt ist.
7. Setzen Sie das Sieb wieder in das Wassereinflaufventil ein, und schließen Sie den Frischwasserschlauch an seiner ursprünglichen Position an.
8. Öffnen Sie den Wasserhahn.

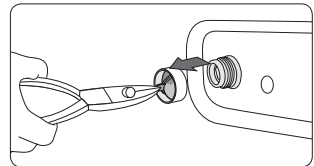
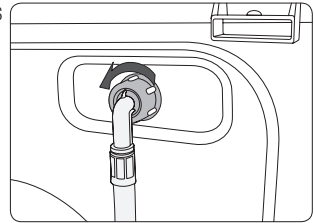

Wenn das Sieb verstopft ist, wird der Fehlercode „**4E**“ auf dem Display angezeigt.

Flusensieb

Es wird empfohlen, das Flusensieb 5 bis 6 Mal pro Jahr zu reinigen, um zu verhindern, dass es verstopft. Ein verstopftes Flusensieb vermindert die Leistung der Schaum Aktiv-Funktion.

1. Schalten Sie die Waschmaschine dazu aus, und ziehen Sie den Netzstecker aus der Steckdose.
2. Lassen Sie das in der Waschtrommel verbliebene Wasser ab. Schlagen Sie dazu im Abschnitt „**Notentleerung**“ auf Seite **36** nach.
3. Öffnen Sie die Abdeckung des Flusensiebs mit Hilfe einer Münze oder eines Schlüssels.
4. Drehen Sie die Kappe des Flusensiebs nach links, und lassen Sie das verbleibende Wasser ab.
5. Entfernen Sie das Flusensieb.
6. Reinigen Sie das Flusensieb mit einer weichen Bürste. Stellen Sie sicher, dass das im Inneren des Flusensiebs befindliche Propellerrad der Absaugpumpe nicht blockiert ist.
7. Setzen Sie das Flusensieb wieder ein, und drehen Sie die Filterkappe nach rechts.

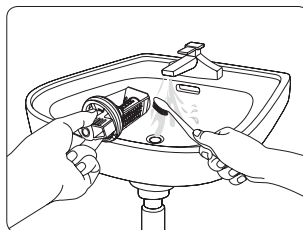
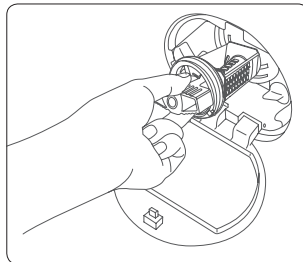

- Um die Sicherheitsfilterkappe zu öffnen, drücken Sie diese nach innen und drehen Sie sie gegen den Uhrzeigersinn. Die Feder an der Kappe vereinfacht das Öffnen.
- Drehen Sie die Sicherheitsfilterkappe zum Schließen im Uhrzeigersinn. Die Feder verursacht ein knarrendes Geräusch. Das ist normal.

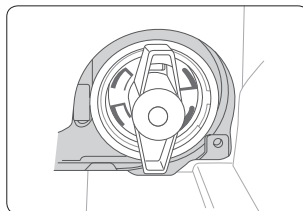

- Wenn das Flusensieb verstopft ist, wird der Fehlercode „**5E**“ im Display angezeigt.



VORSICHT

- Vergewissern Sie sich nach der Reinigung des Filters, dass die Filterkappe ordnungsgemäß verschlossen ist. Andernfalls könnte Wasser auslaufen.
- Vergewissern Sie sich nach der Reinigung des Flusensiebs, dass es ordnungsgemäß eingesetzt ist. Andernfalls könnten Betriebsfehler oder ein Leck die Folge sein.

Waschmittelbehälter

1. Ziehen Sie den Waschmittelbehälter heraus, während Sie gleichzeitig den **Entriegelungshebel (A)** im Innern des Behälters herunterdrücken.
2. Entfernen Sie den **Entriegelungshebel** und den **Flüssigwaschmitteleinsatz** aus dem Waschmittelbehälter.

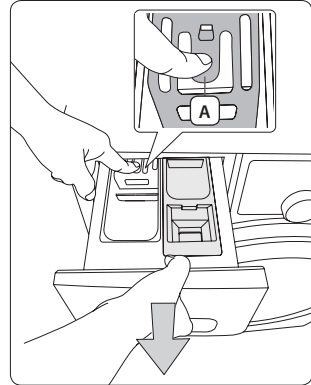

3. Reinigen Sie die Komponenten des Waschmittelbehälters unter fließendem Wasser mit einer weichen Bürste.

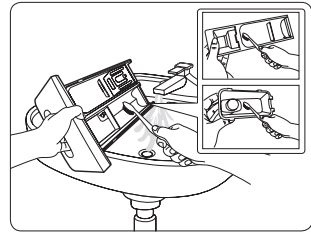

4. Reinigen Sie auch die Aussparung für den Waschmittelbehälter mit einer weichen Bürste.
5. Bringen Sie den **Entriegelungshebel** wieder an und setzen Sie den **Flüssigwaschmitteleinsatz** in den Waschmittelbehälter ein.
6. Schieben Sie den Waschmittelbehälter dann zurück in das Gerät.



 Führen Sie zum Entfernen eventueller Waschmittelmrückstände das Programm **SPÜLEN+SCHLEUDERN** mit leerer Wäschtrommel aus.

Vorgehensweise bei Frost

Wenn die Temperatur unter 0 °C fällt, können die Leitungen und Bauteile des Geräts einfrieren. Falls Restwasser in der Maschine gefroren ist, gehen Sie wie folgt vor:

1. Schalten Sie die Waschmaschine dazu aus, und ziehen Sie den Netzstecker aus der Steckdose.
2. Gießen Sie warmes Wasser über den Wasserhahn, um den Frischwasserschlauch lösen zu können.
3. Nehmen Sie den Frischwasserschlauch ab, und legen Sie ihn in warmes Wasser.
4. Gießen Sie warmes Wasser in die Waschtrommel, und lassen Sie es 10 Minuten lang einwirken.
5. Schließen Sie den Frischwasserschlauch wieder an den Wasserhahn an.



Wenn die Waschmaschine danach nicht wieder normal funktioniert, wiederholen Sie ggf. mehrmals die oben beschriebenen Schritte, bis ein normaler Betrieb wieder möglich ist.

Vorgehensweise bei längerem Nichtgebrauch

Vermeiden Sie es, die Waschmaschine über längere Zeit nicht zu nutzen.

Sollte dies unumgänglich sein, entleeren Sie die Waschmaschine und ziehen Sie den Netzstecker aus der Steckdose.

1. Drehen Sie den Programmwahlschalter auf **SPÜLEN+SCHLEUDERN**.
2. Entleeren Sie die Waschtrommel, und drücken Sie die **Start/Pause**-Taste.
3. Wenn das Programm beendet ist, schließen Sie den Wasserhahn und lösen Sie anschließend den Frischwasserschlauch.
4. Schalten Sie die Waschmaschine dazu aus, und ziehen Sie den Netzstecker aus der Steckdose.
5. Öffnen Sie die Gerätetür, damit Luft in der Waschtrommel zirkulieren kann.

Fehlerbehebung

Prüfpunkte

Schlagen Sie bei Problemen mit diesem Gerät zuerst in der folgenden Tabelle nach, und probieren Sie die dort beschriebenen Abhilfemaßnahmen.

Problem	Abhilfemaßnahme
Die Waschmaschine startet nicht.	<ul style="list-style-type: none">• Stellen Sie sicher, dass die Waschmaschine an eine Steckdose angeschlossen ist.• Stellen Sie sicher, dass die Gerätetür ordnungsgemäß geschlossen ist.• Stellen Sie sicher, dass der Wasserhahn geöffnet ist.• Drücken Sie erneut die Start/Pause-Taste.
Die Wasserzufuhr ist unzureichend oder überhaupt nicht gegeben.	<ul style="list-style-type: none">• Drehen Sie den Wasserhahn ganz auf.• Stellen Sie sicher, dass der Frischwasserschlauch nicht eingefroren ist.• Stellen Sie sicher, dass der Frischwasserschlauch nicht verdreht oder geknickt ist.• Reinigen Sie das Sieb im Frischwasserschlauch.
Nach dem Ende des Waschvorgangs bleiben Waschmittelreste im Waschmittelbehälter zurück.	<ul style="list-style-type: none">• Stellen Sie sicher, dass die Waschmaschine mit ausreichendem Wasserdruck läuft.• Achten Sie darauf, dass das Waschmittel in die Mitte des Waschmittelbehälters gefüllt wird.
Die Waschmaschine vibriert stark und läuft geräuschvoll.	<ul style="list-style-type: none">• Stellen Sie sicher, dass die Waschmaschine gerade steht. Wenn sie nicht gerade steht, richten Sie sie mit Hilfe der Nivellierfüße korrekt aus.• Stellen Sie sicher, dass alle Transportsicherungen entfernt wurden.• Stellen Sie sicher, dass die Waschmaschine keine anderen Geräte oder Gegenstände berührt.• Stellen Sie sicher, dass die Wäsche in der Trommel gleichmäßig verteilt ist.
Das Wasser wird nicht abgepumpt und/oder das Gerät schleudert nicht ordnungsgemäß.	<ul style="list-style-type: none">• Vergewissern Sie sich, dass der Abwasserschlauch nicht geknickt ist.• Stellen Sie sicher, dass das Flusensieb nicht verstopft ist.
Die Gerätetür lässt sich nicht öffnen.	<ul style="list-style-type: none">• Drücken Sie die Start/Pause-Taste, um die Waschmaschine einzuhalten.• Die Gerätetür bleibt nach einem Heizvorgang so lange verriegelt, bis die Waschmaschine abgekühlt ist.• Überprüfen Sie, ob die Kindersicherung aktiviert ist, und deaktivieren Sie sie nötigenfalls.

Wenn ein Problem weiterhin besteht, wenden Sie sich an das nächstgelegene Samsung-Kundendienstzentrum.

Informationscodes

Bei Störungen Ihrer Waschmaschine wird ein Informationscode im Display angezeigt. Schlagen Sie in der folgenden Tabelle nach, und probieren Sie die beschriebenen Abhilfemaßnahmen aus.

Problem	Abhilfemaßnahme
dE	<ul style="list-style-type: none">• Stellen Sie sicher, dass die Gerätetür ordnungsgemäß geschlossen ist.• Stellen Sie sicher, dass keine Wäsche in der Gerätetür eingeklemmt ist.
4E	<ul style="list-style-type: none">• Stellen Sie sicher, dass der Wasserhahn geöffnet ist.• Stellen Sie sicher, dass die Waschmaschine mit ausreichendem Wasserdruck läuft.• Überprüfen Sie das Sieb auf Verstopfungen, und reinigen Sie es nötigenfalls.
5E	<ul style="list-style-type: none">• Überprüfen Sie das Flusensieb auf Verstopfungen, und reinigen Sie es nötigenfalls.• Vergewissern Sie sich, dass der Abwasserschlauch nicht geknickt ist.
UE	<ul style="list-style-type: none">• Die Wäsche ist ungleichmäßig in der Trommel verteilt. Verteilen Sie die Wäsche gleichmäßig.
cE/3E/Uc	<ul style="list-style-type: none">• Dieses Problem kann nicht vom Benutzer behoben werden. Setzen Sie sich mit dem nächstgelegenen Samsung-Kundendienstzentrum in Verbindung.

Sollte einer der Informationscodes auch weiterhin angezeigt werden, nachdem Sie die oben beschriebenen Abhilfemaßnahmen ausprobiert haben, wenden Sie sich an das nächstgelegene Samsung-Kundendienstzentrum.

























Technische Daten

Umweltschutzhinweise

- Dieses Gerät ist aus wiederverwertbaren Materialien hergestellt. Beachten Sie bei der Entsorgung von Altgeräten die vor Ort einzuhaltenden Vorschriften und Gesetze. Schneiden Sie das Netzkabel durch, damit das Gerät nicht mehr an eine Stromquelle angeschlossen werden kann. Entfernen Sie die Gerätetür, um zu verhindern, dass Tiere und kleine Kinder versehentlich in der Trommel eingeschlossen werden.
- Überschreiten Sie nicht die auf den Waschmittelpackungen angegebene empfohlene Waschmittelmenge.
- Verwenden Sie vor dem Waschgang nur dann Fleckentferner und Bleichmittel, wenn es unbedingt notwendig ist.
- Waschen Sie möglichst immer die volle für das jeweilige Waschprogramm angegebene Wäschemenge. Auf diese Weise sparen Sie Wasser und Strom.

Bedeutung der Pflegesymbole

Die folgenden Symbole sind Pflegehinweise für Bekleidung. Auf den Pflegehinweisen finden Sie nacheinander die folgenden vier Symbole: Waschen, Bleichen, Trocknen und Bügeln (und ggf. chemische Reinigung). Die Verwendung dieser Symbole gewährleistet, dass die Angaben von inländischen Kleidungsherstellern und Importeuren einheitlich sind. Befolgen Sie die Pflegehinweise des Etiketts, um die Lebensdauer Ihrer Bekleidung zu maximieren und Probleme beim Waschen zu vermindern.

	Normalwaschgang		Nicht bügeln
	Schonwaschgang		Chemische Reinigung mit allen Lösungsmitteln möglich
	Waschen bei 95 °C		Chemische Reinigung
	Waschen bei 60 °C		Chemische Reinigung nur mit Perchloroethylen oder Schwerbenzin
	Waschen bei 40 °C		Chemische Reinigung nur mit Schwerbenzin
	Waschen bei 30 °C		Nicht chemisch reinigen
	Nur Handwäsche		Liegend trocknen
	Nicht waschen (nur chemische Reinigung)		Kann zum Trocknen aufgehängt werden
	Chlorbleiche möglich		Zum Trocknen auf einen Kleiderbügel hängen
	Nicht mit Chlorbleiche behandeln		Trocknen im Wäschetrockner mit normaler Temperatureinstellung
	Bügeln bei max. 200 °C		Trocknen im Wäschetrockner mit reduzierter Temperatureinstellung
	Bügeln bei max. 150 °C		Nicht im Wäschetrockner trocknen
	Bügeln bei max. 100 °C		

Technisches Datenblatt

TYP		FRONTLADER	
MODELLBEZEICHNUNG		WD12J8*****	
WASCH- UND SCHLEUDERKAPAZITÄT		12,0 kg	
TROCKENKAPAZITÄT		8,0 kg	
ABMESSUNGEN		600×600×850 mm (B×TxH)	
WASSERDRUCK		0,5 bar - 8 bar	
NETTOGEWICHT		82 kg	
LEISTUNGS-AUFNAHME	WASCHEN UND HEIZEN	220 V	2000 W
		240 V	2400 W
	TROCKNEN	220 V	1600 W
		240 V	1900 W
SCHLEUDERDREHZAHL		U/min	1400

Technisches Datenblatt

Datenblatt für Haushaltswaschtrockner

Gemäß der Richtlinie (EU) Nr. 90/60/EG



Die Sternchen (*) kennzeichnen Modellvarianten und können für Ziffern (0-9) oder Buchstaben (A-Z) stehen.

Samsung		
Modellbezeichnung		WD12J8****
Füllmenge	kg	12,0
Energieeffizienzklasse		
A (höchste Effizienz) bis G (geringste Effizienz)		A
Energieverbrauch		
Waschen, Schleudern und Trocknen	kWh	8,16
Nur Waschen und Schleudern	kWh	1,32
Waschwirkungsklasse		
A (höchste Effizienz) bis G (geringste Effizienz)		A
Schleudewirkungsklasse		
A (höchste Effizienz) bis G (geringste Effizienz)		A
Restfeuchtigkeit	%	44
Maximale Schleuderdrehzahl	U/min	1400
Füllmenge		
Waschen	kg	12,0
Trocknen	kg	8,0
Wasserverbrauch		
Waschen, Schleudern und Trocknen	ℓ	145
Nur Waschen und Schleudern	ℓ	65
Dauer des vollständigen Betriebszyklus		
Waschen, Schleudern und Trocknen	min	917
Nur Waschen und Schleudern	min	302
Die Informationen auf dem Etikett und dem Datenblatt beziehen sich auf folgende Programme	Waschen	Baumwolle 60 °C + Intensiv + 1400 U/min
	Trocknen	Trocknen Baumwolle (Schranktrocken) + Schleudern
Geschätzter Jahresverbrauch eines Vier-Personen-Haushalts, der diesen Wasch-Trockenautomaten immer zum Trocknen verwendet (200 Programme)		
Energieverbrauch	kWh/Jahr	1632
Wasserverbrauch	ℓ	29000
Geschätzter Jahresverbrauch eines Vier-Personen-Haushalts, der diesen Wasch-Trockenautomaten nie zum Trocknen verwendet (200 Programme)		
Energieverbrauch	kWh/Jahr	264
Wasserverbrauch	ℓ	13000

Die Daten zum Energieverbrauch im Trockenprogramm wurden entsprechend der Norm EN 50229 ermittelt.

- Der erste Trockenvorgang muss mit einer Wäschemenge von 4 kg (bestehend aus 3 Bettlaken und 16 Handtüchern) und dem Programm „Trocknen Baumwolle (Schranktrocken) + Schleudern (1400)“ durchgeführt werden;
- Der zweite Trockenvorgang muss mit einer Wäschemenge von 4 kg (bestehend aus 11 Kissenbezügen und 13 Handtüchern) und dem Programm „Trocknen Baumwolle (Schranktrocken) + Schleudern (1400)“ durchgeführt werden;
- Der dritte Trockenvorgang muss mit einer Wäschemenge von 4 kg (bestehend aus 11 Kissenbezügen und 13 Handtüchern) und dem Programm „Trocknen Baumwolle (Schranktrocken) + Schleudern (1400)“ durchgeführt werden;

(Zum Regulieren des Gewichts können 1 oder 2 Handtücher hinzugefügt oder entfernt werden.)

Notizen

SAMSUNG

FRAGEN ODER HINWEISE?

LAND	RUFEN SIE UNS AN	ODER BESUCHEN SIE UNS ONLINE UNTER
GERMANY	0180 6 SAMSUNG bzw. 0180 6 7267864* (*0,20 €/Anruf aus dem dt. Festnetz, aus dem Mobilfunk max. 0,60 €/Anruf) [HHP] 0180 6 M SAMSUNG bzw. 0180 6 67267864* (*0,20 €/Anruf aus dem dt. Festnetz, aus dem Mobilfunk max. 0,60 €/Anruf)	www.samsung.com/de/support

